

บทที่ 2

เอกสารและงานวิจัยที่เกี่ยวข้อง

เอกสารและงานวิจัยที่เกี่ยวข้องสามารถแบ่งได้ดังนี้

- 1.) เอกสารที่เกี่ยวข้อง ประกอบด้วย
 1. ความหมายและประเภทของร้อยกรองสำหรับเด็ก
 2. บทร้อยกรองสำหรับเด็กในต่างประเทศ
 3. บทร้อยกรองสำหรับเด็กในประเทศไทย
 4. คุณค่าของบทร้อยกรองสำหรับเด็ก
 5. อันตลัษณ์ของร้อยกรองสำหรับเด็ก
- 2.) งานวิจัยที่เกี่ยวข้อง

1.) เอกสารที่เกี่ยวข้อง

1. ความหมายและประเภทของร้อยกรองสำหรับเด็ก

ชลธิรา กัด้อยู่และคนอื่น ๆ (2521 :161-163) กล่าวว่า ร้อยกรอง หมายถึง ถ้อยคำจำนวน ภาษาที่เรียบเรียงขึ้นอย่างมีบทบัญญัติ กฎเกณฑ์ หรือที่เรียกกันทั่วไปว่า มีอันตลัษณ์แบบโบราณ รวมทั้งอันตลัษณ์ที่ผู้แต่งคิดตั้งขึ้นเองก็ได้

ปจวรีย์ บุชชกุล (2522 : 1) กล่าวว่า คำประพันธ์ร้อยกรองได้แก่ ถ้อยคำ หรือข้อความที่ร้อยกรองหรือเรียบเรียงขึ้น โดยมีลักษณะบังคับ มีการจำกัดคำ วรรคตอน และมีเสียงรับสัมผัสกันตามกฎเกณฑ์อันตลัษณ์ที่ปรากฏได้วางเป็นแบบไว้ โบราณเรียกคำร้อยกรองนี้ว่า บทกานท์ หรือคำกานท์

พจนานุกรมฉบับราชบัณฑิตยสถาน (2525 : 628) ให้ความหมายของคำร้อยกรอง ตามลักษณะของคำนามว่า "ร้อยกรองหมายถึง คำประพันธ์, ถ้อยคำที่เรียบเรียงให้เป็นระเบียบตามบัญญัติแห่งอันตลัษณ์"

ทรงศักดิ์ ปรางค์วัฒนากุล (2525 : 52) กล่าวว่า ร้อยกรอง คือ ศิลปะแห่งการประพันธ์ กาพย์ กลอน โคลง ฉันท์ ร่าย ซึ่งมีข้อกำหนดบังคับทางอันตลัษณ์อันประกอบด้วยคณะ หรือการกำหนดจำนวนคำ จำนวนพยางค์ เสียงสูงต่ำ เสียงหนักเบา

เสียงสั้นยาว จังหวะ สัมผัสต่าง ๆ ซึ่งเป็นแบบแผนตามลักษณะของร้อยกรองของประเภทต่าง ๆ

กฤษทรัพย์ เกษแม่นกิจ (2527 : 830) กล่าวว่า ร้อยกรอง ได้แก่งานสร้างสรรคดีหรือบทกวีนิพนธ์ที่กวีผู้สร้างสรรคดี จัดทำขึ้นเพื่อแสดงออกซึ่งความคิดความเห็น ความต้องการ หรือจินตนาการของตนให้เป็นที่ปรากฏ โดยใช้ระเบียบของภาษามีรูปแบบ มีข้อบังคับกำหนดกฎเกณฑ์ต่าง ๆ เฉพาะแบบ เช่น การกำหนดจำนวนคำหรืออักษรกำหนดลงรับสัมผัสตามตำแหน่ง กำหนดจำนวนวรรค กำหนดคำที่มีเสียงหรือรูปวรรณยุกต์กำหนดคำที่มีเสียงหนัก เบา สั้น ยาว ที่เรียกว่า คุรุ ลหุ เป็นต้น

รัชนี ศรีไพรวรรณ (2527 : 599) ให้ความหมายของร้อยกรองว่า ร้อยกรอง หมายถึง ข้อความที่เกิดจากศิลปะแห่งการเลือกใช้ถ้อยคำอันไพเราะและถูกต้องตามฉันทลักษณ์ร้อยกรองที่ใช้ถ้อยคำถ่ายทอดให้เกิดอารมณ์ เกิดความสุข ความเบิกบาน หรือความสะเทือนใจ ตลอดจนทำให้เกิดความคิด และจินตนาการ

จากความหมายของร้อยกรองที่มีผู้ให้คำจำกัดความไว้ต่าง ๆ นั้น สรุปว่า ร้อยกรอง หมายถึง หนังสือหรือเรื่องราวที่เขียนตามรูปแบบ (format) แห่งลักษณะบังคับ เช่น นิทานคำกลอน บทดอกสร้อย โคลง เป็นต้น โดยมีการคัดเลือกคำมาเขียนประกอบกันเข้าเป็นเรื่องราว ตรงตามลักษณะคำประพันธ์ประเภทใดประเภทหนึ่ง (บันลือ พงุทชะวัน 2524 : 2) ดังนั้นร้อยกรองสำหรับเด็กก็คือ วรรณกรรมร้อยกรองที่เขียนขึ้นตามลักษณะการบังคับทางฉันทลักษณ์ หรือปัจจุบันอาจมีกลอนเปล่าที่ไม่บังคับตามฉันทลักษณ์ด้วย โดยมีจุดมุ่งหมายที่เขียนให้เด็กอ่าน หรือเป็นร้อยกรองสำหรับผู้่านทั่วไป แต่เด็กสามารถอ่านได้ ส่วนใหญ่บทร้อยกรองสำหรับเด็กในอดีตจะเป็นร้อยกรองประเภท มุขปาฐะ (Oral Literature) และร้อยกรองพื้นบ้าน (Traditional Literature) ที่ถ่ายทอดสืบเนื่องกันมาแต่โบราณโดยไม่ปรากฏชื่อผู้แต่ง เช่น เพลงกล่อมเด็ก เพลงปลอบเด็ก เพลงเด็กเล่น ปริศนาคำทาย เป็นต้น (ณรงค์ ทองปาน 2526 : 45) พร้อมกันนี้ก็ได้แบ่งร้อยกรองสำหรับเด็กออกเป็น 2 ประเภทคือ

1.1 ร้อยกรองสำหรับเด็กเล็ก (Nursery Rhymes)

- ก. เพลงกล่อมเด็ก
- ข. เพลงปลอบเด็ก

1.2 ร้อยกรองสำหรับเด็กอ่านเยาว์ (Poetry for Young Reader)

ก. เพลงประกอบการเล่นของเด็ก

ข. ปริศนาคำทาย

ซึ่งจะกล่าวถึงรายละเอียดดังต่อไปนี้

1.1 ร้อยกรองสำหรับเด็กเล็ก

ก. เพลงกล่อมเด็ก เป็นร้อยกรองประเภทมุขปาฐะซึ่งน่าจะมีวิวัฒนาการมาจากการเล่านิทานหรือนิยายให้เด็กฟังในเวลาก่อนนอน โดยมีจุดประสงค์เพื่อให้เด็กเกิดความเพลิดเพลินนอนหลับง่ายและอบอุ่นใจว่า ขณะที่ตนนอนหลับนั้น มีคนอยู่เป็นเพื่อนคอยทะนุถนอมอยู่ข้าง ๆ ด้วย แต่การเล่นนิทานนั้นย่อมเป็นภาระแก่ผู้เล่า คือต้องหาเรื่องมาเล่าหมุนเวียนกันไป จึงมีผู้คิดเอาทำนองเพลงที่มีลีลาซ้ำ ๆ แทรกเข้าไปเพื่อความไพเราะ และสร้างบรรยากาศให้เด็ก นอนหลับง่ายขึ้น จิวรรณ คุหาภินันท์ (2542 : 72) ได้กล่าวเพิ่มเติมว่า นอกเหนือจากเป็นเพลงที่ใช้ในการกล่อมเด็กให้นอนหลับสบายแล้ว ในขณะเดียวกันก็อบรมสั่งสอนไปด้วย สุนันท์ อุดมเวช (2524 : 59) อธิบายว่ามนุษย์ทุกชาติทุกภาษา มักจะมีอารมณ์ที่ละเอียดละไมเหมือนกันหมดในยามที่เหง่กล่อมลูกน้อยให้นอนหลับด้วยเสียงเพลงที่เปล่งออกมาจากอารมณ์อันอ่อนโยนและอิมเต็มไปด้วยความรัก ความกรุณาปรานี เพลงกล่อมเด็กจึงมักจะมีท่วงทำนอง หวาน เย็น นุ่ม นวล และเรียบรื่นแสดงให้เห็นถึงความทะนุถนอม ผูกพัน ท่วงโย ของบิดามารดาใน บทเพลงกล่อมเด็กจะสะท้อนให้เห็นถึงสภาพชีวิตความเป็นอยู่การทำมาหากิน ตลอดจนสังคม ความเชื่อถือในสมัยก่อน บางครั้งจะสอดแทรกความรู้ การสั่งสอนอบรม ประวัติศาสตร์ ตำนาน รวมทั้ง สิ่งแวดล้อมตามธรรมชาติที่ใกล้ชิดตัวเด็กให้เด็กได้รับฟังด้วยความเพลิดเพลิน เกิดความอบอุ่นที่เรามีได้ถูกทอดทิ้งให้นอนอยู่เดียวดาย นับว่าบิดามารดาในสมัยก่อนนั้น เริ่มสร้างสุขภาพจิตที่ดีให้แก่บุตรของตนมาแต่ยังเยาว์วัย นับว่าเพลงกล่อมเด็กนอกจากจะเป็นเครื่องมือในการถ่ายทอดวัฒนธรรมและภาษาแล้ว ยังมีอิทธิพลเหนือจิตใจของคนเราทำให้เกิดความคุ้นเคยรักในกาพย์ กลอน มาแต่เด็กแต่น้อยอีกด้วย

บุปผา ทวีสุข (2520 : 135) ได้กล่าวเสริมว่า เพลงกล่อมเด็กนั้นนอกจากจะมีประโยชน์ในการกล่อมเด็กโดยตรงแล้ว "ยังเป็นสิ่งช่วยผ่อนคลายความเหนื่อยหน่ายของผู้เลี้ยงอีกด้วย เพราะผู้เลี้ยงได้เพลิดเพลินกับเสียงเพลงของตัวเอง บางคนที่ลุ่มเสียงดีก็ได้ฮวดเสียงไปในตัว บางคนดัดแปลงลีลาการกล่อมเพิ่มการเอื้อนเสียงได้อย่างไพเราะอ่อน

หวาน หากผู้กล่อมเป็นคนมีความในใจที่พูดออกได้ยากก็นำเรื่องนั้นมาผูกขึ้นเป็นเพลงกล่อมเด็กได้มีทางระบายความอัดอั้นตันใจของคนอีกด้วย

ณรงค์ ทองปาน (2536 :46) อธิบายว่าเพลงกล่อมเด็กจะเกิดขึ้นเมื่อใดไม่มีใครทราบแต่มีผู้สันนิษฐานว่าคงจะเกิดขึ้นภายหลังที่มนุษย์เริ่มรู้จักใช้ภาษาพูดไม่มากนัก บ้างก็สันนิษฐานว่าเพลงกล่อมเด็กเกิดขึ้นพร้อมกับศาสนาพุทธ โดยอ้างหลักฐานจากเรื่องพระเวสสันดรชาดกกัณฑ์กุมาร ตอนชูชกพาสองกุมารเดินทางรอนแรมมากลางป่า พอตกลงเวลากลางคืนชูชกก็ขึ้นไปผูกเปลนอนอยู่บนต้นไม้ แล้วผูกสองกุมารไว้กับต้นไม้ สองกุมารตื่นร้องไห้ให้เรียกหาพระมัทรี ร้องถึงเวทดาต้องแปลงกายลงมาเป็นพระเวสสันดรและพระนางมัทรีมาเห่กล่อมให้สองกุมารบรรทม

พร้อมกันนี้เกษม บุญศรี (อ้างถึงใน ณรงค์ ทองปาน 2526 : 46) ได้แสดงความเห็นว่าเดิมมีเมื่อมนุษย์ตั้งหลักแหล่งก็เกิดหัวหน้า หัวหน้าก็ใช้เพลงกล่อมเด็กขับกล่อมบุตรของตน ต่อมาก็แผ่ขยายไปสู่สามัญชน เห็นได้จากหลักฐานทางวรรณคดีไทยเรื่องพระเวสสันดรชาดกตั้งที่กล่าวมาแล้ว และจากเรื่องราวในพงศาวดาร คือ ตอนประเพณีลงพระอุ้พระเจ้าลูกเธอที่ยังทรงพระเยาว์ โดยมีนางข้าหลวงขับกล่อมพระบรรทม บทประพันธ์ร้อยกรองของไทยในยุครัตนโกสินทร์หลายเล่มก็แต่งขึ้นเพื่อใช้ขับกล่อมโดยตรง เช่น บทเห่กล่อมพระบรรทม ของ สุนทรภู่ เป็นต้น

แต่ก็มีบางกลุ่ม มีความคิดเห็นตรงกันข้ามว่าเพลงกล่อมเด็กนั้นกำเนิดตอนแรกในหมู่สามัญชนแล้วจึงแผ่ขยายไปสู่ชนชั้นสูงโดยดัดแปลงให้ไพเราะขึ้น ซึ่งสอดคล้องกับความคิดของ Commin ที่ว่า "เป็นที่กล่าวกันว่า เพลงกล่อมเด็กเกิดมาจากชาวนาหรือชนชั้นกรรมกร ทั้งนี้ เพราะแม่ของชนชั้นขุนนางมักไม่อุทิศตัวเองอย่างจริงจังกับลูก ๆ แม่เหล่านี้จะเลี้ยงดูและปกครองลูกแบบลวก ๆ ส่วนมากคนรับใช้จะเลี้ยงดู พวกเขาคนรับใช้เหล่านี้จะเป็นผู้นำจารีตประเพณีความเชื่อ และบทเพลงเข้ามาขับกล่อมให้เด็กหลับภายในอ้อมแขน แกว่งไกวเบา ๆ และบางครั้งก็เคลื่อนไหวไปตามจังหวะ"

เพลงกล่อมเด็กในประเทศไทยมีอยู่ทุกภาค บางภาคก็มีชื่อเรียกต่างออกไป คือภาคใต้เรียก เพลงร้องเรือ หรือเพลงข้าน้องหรือเพลงน้องนอน เพลงเสภา ที่เรียกว่า เพลงร้องเรือเพราะว่าเปลที่ใช้เชือกผูกโยงให้เด็กนอนมีลักษณะคล้ายเรือ เมื่อไกวเปลก็คล้ายกับเรือเล่น ที่เรียกว่าเพลงข้าน้องนั้น อาจจะกร่อนมาจากคำว่า "เห่ข้าให้น้องนอนให้ลูกนอน"

คำว่า "ซา" หรือ "ซ้า" หมายถึงการกล่อมขวัญหรือสติ ส่วนที่เรียกว่า "เพลงน้องนอน" คงจะเรียกตามโอกาสที่ใช้เพลงนี้ คือใช้เพื่อต้องการกล่อมน้อง ลูกให้นอน ส่วนที่เรียกว่า "เพลงเตภา" นั้น อาจเป็นเพราะว่ามีภรรยาเอาเพลงกล่อมเด็กไปเล่นเป็นทำนองกลอนสด เป็นบทปฏิพากย์ได้ตอบกรรมกันเพื่อแสดงถึงความรู้และปฏิภาณไหวพริบในเชิงกลอน ภาคเหนือเรียก เพลงซ้อจา หรือเพลงซ้อลูก เพลงมักจะขึ้นต้นด้วย "ซ้อจา" อยู่เสมอ ภาคกลางเรียกเพลงกล่อมเด็ก เพราะเป็นเพลงหรือบทร้อยกรองที่ใช้เพื่อกล่อมเด็ก ส่วนภาคอีสาน เรียก เพลงนอนสาหว่า นอนสาเฮอ หรือ นอนสาเคอ ตามคำขึ้นต้นของเนื้อเพลง เหมือนรองภาคเหนือ

ตัวอย่างเพลงกล่อมเด็กของแต่ละภาค เช่น

1. เพลงกล่อมเด็กภาคใต้

เพลงไปคอนเทอ

(ซาเฮ้อเทอ)	ไปคอนเทอ	ไปแดพระนอนพระนั้ง
	พระพิงเตาตั้ง	หลังคามุงเป็อง
	เข้าไปในห้อง	ไปแดพระทองทรงเครื่อง
	หลังคามุงเป็อง	ทรงเครื่องดอกไม้ไหว (เฮ้อ)

เพลงลมพัด

ซา...เฮ้อ...ลมพัดเทอ	พัดมาไรไร
ดงสารพระอภัย	ไปเมืองลังกา
โลกเขาทำกล	โลกมนต์วิไลเส่นหา
ไปเมืองลังกา	ติดตามวิไล ซ้อ...เทอ...ไป

เพลงชุดเรื่องนางเมรี

"นางเมรีเทอ	เดียดีที่เข้าไปรมสวน
พระรทกามถึและกามถ้วน	ถามนางหน้าवलทุกสิ่งอัน
ลูกม่วงรู้หาวนารู้ไห้	บอกให้พิไว้ทุกสิ่งสรรพ
ถามนางหน้าवलทุกสิ่งอัน	เมรีเอววัลยสิงโทร (สิงโต) ไม่พรางผิว"
"นางเมรีเทอ	กินเหล้าวันนี่เมาหนักหนา
เมาโยกเมายา	มัวเมาหนักหนาพระทอง

ไอ้โหรหรั่งหรั่งบนหลังคา
เมรีร่วมห้อง

บอกว่าหน่วยนางสิบสอง
ลักลิ่งไปพรางผิว

เพลงสุดจิต

ฮา...เฮ้อ...สุดจิต เหน
ไม่มีฤทธิ์ไม่ไป
ในอกของพี่เหมือนเห็นถ่วง
จะอยู่โคมกรวยใจให้หายรัก

สุดคิดของพี่แล้วแก้วกรวยใจ
จะอยู่โคมกรวยใจให้หายรัก
ในทรวงของพี่เหมือนศรีปิก
เวรกรรมจำซัก...เฮ้อ...เหอ...ไป

เพลงปลุกรัก

ฮา...เฮ้อ...ปลุกรักเหอ
ถึงเดือนหกฝนตกชุม
พ่อแม่ไม่ลงเห็นร่วมสมัคร
น้องอินไปไว้ที่ชายควน

ปลุกไว้ในที่อุ่น
น้องอินไปไว้ที่ชายควน
เหตุโหรเราไปรักกันแต่สวน
ไปหน้าฮ่าควน..เฮ้อ...เหอ...ไปปลก

เพลงรักกัน

ฮา..เฮ้อ...รักกันเหอ
รักกันจริงจัง
ตัวที่เป็นแมงโก่ทอง
ไม่เท่าไรใครขอให้

รักกันคนท่าหลัง
ไม่เท่าไรใครไปขอให้
ตัวน้องเป็นทวงดอกไม้
รักกันแต่ใน...เฮ้อ...เหอ...ใจ

เพลงฝนตก

ฮา...เฮ้อ...ฝนตก เหอ
ปลาช่อนตัวเล็ก
ตัวหนึ่งเกิดขมหันดำ
ว่ายน้ำมาตีแปลง

ตกลงมาเล็กเล็ก
ว่ายน้ำมาตีแปลง
ตัวหนึ่งเกิดขมหันแดง
เกิดคแดงเหมือนฮ้อมครึ่ง...เฮ้อ...เหอ

เพลงเวเปด

ฮ่า...เฮ้อ...เวเปด เหนอ
 กินเหล้าเหมือนไฟ
 พอกินเหล้าแล้ว
 ใครให้ลูกสาว

เวแล้วเวไล
 ใครให้ลูกสาว
 พากันโทษว่า
 เจ้าปาวรีเภาเหล้า...เฮ้อ...เหนอ

เพลงน้องนอน

ฮ่า...เฮ้อ น้องนอน เหนอ
 พ่อไปรดตาทัพ
 จงมีโชคมีชัย
 ไปทัพเมืองตานี

น้องนอนให้หลับหลับ
 อยู่ที่เมืองปัตตานี
 พ่อไปจงได้ดี
 สิบบปีพ่อมา...เฮ้อ...เหนอ...เด้า

เพลงเชิญนอนเกิดน้องนอน

ฮ่า...เฮ้อ... เชิญนอนเกิดน้องนอนเหนอ
 ความเจ็บความไร้หาไม่มี
 ไปย่า ตายายอยู่ใกล้แค่
 ขวัญพี่อย่าร้องเหลยน้องเหนอ

ตายสมวรราชสุดใจที่
 ขวัญพี่อย่าร้องเหลยน้องเหนอ
 ได้คุ้มชูดูแลแม่ทราชมเชย
 เกิดมาเรามีกรรม...เฮ้อ...เหนอ

2. เพลงกล่อมเด็กภาคอีสาน**เพลงนอนสาเคอ**

นอนสาเคอ
 นอนสาเคอ
 เห็นไผมาขายกล้วย
 แม่เจ้าไปไซ้
 แม่เจ้าไปนา
 แม่เจ้ามาชอด

หลับตาสาเคอ
 หลับตาช่วย ๆ
 พ่อซื้อให้กิน
 เห็นสิหมกไซ้มาหา
 เห็นสิหมกปลามาต้อน
 แล้วจั่งค่อยตื่นกินนม

เพลงนอนสาเดอ

นอนสาเดอหล่า	หลับตาไว ๆ
แม่เจ้าไปไไฮ	ยังบ่ทันมา
แม่เจ้าเมื่อนา	ยังบ่ทันสอด
แม่เจ้าสอดแล้ว	ยังแอ่วกินนม

เพลงนอนสาหล่า

นอนสาหล่าหลับตาสามีเฮอ	แม่ไปไไฮหมกไครมาทา
แม่ไปนาหมกปลาหมาป้อน	แม่เลี้ยงหม่อนอยู่ป่าสวนมอน
นอนตะแคงอยู่กไม้ไผ่	ฟังเสียงเจิ้งน้ำบ่าวเสียงตามาจับอึ่ง
จ้องอึ่งแล้วเลี้ยงวัวเลี้ยงควาย	ควายตูลือฮี้แม่ตุ๋ค่า
เดินเข้าป่าเห็นนกแจนแวน	

เพลงกล่อมลูก

นอนเสียเกิดดวงใจแม่จะกล่อม	เจ้าตาดำงามนอนใครสู้ได้
พ่อแม่ยากเรียวใจด้วยลูกยา	ถึงเวลากลางวันก็อาบน้ำป้อนข้าว
กลางคืนกล่อมเกล้าให้สุรี	เมื่อโรบุตรน้อยจะเจรจาเออ.

เพลงไอ้โฮ

ไอ้โฮ นอนสาเทนอ หลับตาสาเทนอ เจ้านอนคู่นี้ หนีไปนอนคูใหม่
 นอนสาเทนอ นอนสาเทนอ คูเมืองเชียงใหม่ แมนคูสายไหม คูเมืองไทย
 แมนคูสายด้าย คูเมืองด่านซ้าย แมนคูสามปอ นอนสาเทนอหล่า เจ้าอากาศอากาศ
 ใหญ่หนองคาย พ่อเจ้าเทนอ ดินโลมโนพะพายโดมนอก จำพอกแล้ว เขาแก้ว
 ไล่จอมเทลียวไปไกล แสงไฟชมพู เอ็นหาบู้มีผู้จา เอ็นหาตาบมีไผ่ปาก
 ลำบาบป็นอยเที่ยวค้าเที่ยวคืน พ่อเจ้าแบกหินหนัก ข้ามักฝักเฮีย ทั้งเจียนฮ้า
 ฝนฟ้าฝนริน นอนสาเทนอ หลับตาสาเทนอ ฯลฯ

เพลงตาเว็นเฮย

ตาเว็นเฮยขึ้นสีแดง ๆ	ยามแสงส่องรุ่งมือ
ขามมือเข้าสีตาเว็นแจ่างาม	เขวนางมาให้หลาน ซ้อยแคว
เอาหลานแบบมือมาให้พื้น	สีให้แดงทองแดงคำ
ให้บักห้าเจ้าใหญ่เจ้าสูง	เจ้าสูงเป็นขุนเป็นท้าว
มีความหัววเป็นนายเป็นขุน	ให้หลานบุญคุ้มชูเจ้าไว้....

เพลงอินนายเฒ่า

อินนายเฒ่าดำข้าวต้นโพธิ์ อินนายมีโพงขึ้นไปดำซ้อย แต่ไปบ่ได้กะได้ขึ้นบ่มี
กะใดดี ๆ สิมีเมือหน้า คนสีผ้าทั้งบ้านทั้งเมือง ออย่าร้อนเคืองหลายเด้อ
แม่เฒ่าหลานเหลน เจ้ายังดีได้อยู่เดือน

เพลงอีเก็งเดือนดาว

อีเก็งเดือนดาว	ผู้สาวดำเข้า
ผู้เฒ่าเป่าแคน	ตักแคนเป่าปี
กุดจีไถนา	แมงดาตุ้มโมง

เพลงบอนเสียวหล้า

นอนเสียวหล้าหลยตาเฮียสิกล่อม	นอนชู่แก้วหลับแล้วเฮียสิโกว
แม่เฮาไปเมือไร่กับหมากไม้มาทา	แม่เฮาไปเมือนาเก็บหมากหว้ามาค้อน
แม่เฮาไปเลี้ยงหม่อนอยู่ในสวนหม่อน	นอนเสียวหล้าคำแพงของพี่
นอนบ่หลับกับแก๊สติดอดตา	นอนชู่ผ้าของแม่เฮาตำ
นอนชู่ไม้ค้ำสามบ้องพ่อเฮาสาน	นอนบ่หลับกับแก๊สติดอดตา
หมูและหมาสีมาชบแก้ม	พวกแมงงั้มสีมาเข้าหู
อีฮ อีฮ อีฮ อีฮ อีฮ อีฮ.....	

3. เพลงกล่อมเด็กภาคเหนือ

เพลงอ้อจา

อ้ออ้ออ้อจาหลับเสียเดีอะนา	หลับสองเต้าอย่าไ้
ป้อแม่เลี้ยงลูกไว้	ก็นับว่ามีบุญ
หื้อหมั้นไหว้หาคุณ	ป้อแม่มาป่านป้อง
กับญาติพี่น้อง	เป็นอ้อมจนเจยจน
ข้าบ้านกินน้ำนม	หมั้นเกี่ยป้อข้าว
กินว่าเฮาให้ฮ้อฮ้อง	เป็นอ้ออ้ออ้อจา

เพลงอ้อจา

อ้ออ้ออ้อจา	หลับสองตาแม่ไปนานอกบ้าน
ไปเก็บมะसानใส่ช้ำมาแขวน	ไปเก็บมะหนใส่ช้ำมาต้อน
น้องอย่าได้อ้อนแม่ไ้บ่มา	หื้อน้องหลับสองตา
น้องจาตึดตึดตึดกัน	หลับเมื่อวันน้องอย่าได้อ้อน
อ้ออ้ออ้อ	หื้อหลับเสียเนอนาย

เพลงลิกจุงจา

ลิกจุงจาเหิร สองคนบี้ น้อง เวลาแดดฮ้อน ฟ้าผ่าลมเจย แม่เลี้ยงเหย	
ไปแต่ภาคใต้ จะไปร้องให้ บิดแม่กลับมา ขอให้นุตรตา ลูกอย่าร้องให้	
เดี๋ยวมแม่ก็ได้ อาหารกลับมา ขอให้นุตรตา จุงหลับนิ่งได้	
.....นอนเหยยลูกเน้อ	หลบตาไปช่วยช่วย
หันไมมาขายกกล้วย	ป้อจิช้อหื้อกิน
แม่เจ้าไปไ้	เป็นจิมกไซ่มาหา
แม่เจ้าไปนา	เป็นจิมกไซ่ป่ามาต้อน
แม่เจ้ามาฮอดแล้ว	จึงค่อยตื่นกินนม

4. เพลงกล่อมเด็กภาคกลาง

เพลงนอนไปเกิด

นอนไปเกิดแม่จะกล่อม	นวลละม่อมแม่จะไกว
ทองคำแม่อย่ารำรังให้	สายสุดใจเจ้าแม่เอ๋ย

เพลงวัดสิงห์

วัดเขยวัดสิงห์	มีต้นกระทิงแทนแก้ว
ดอกบัวนั้นบานแล้ว	อยู่ได้น้ำอรร
สาวน้อยเอี่ยมมือเด็ด	สาระเห็ดเจ้ายังอ่อน
เด็ดได้แต่เกสร	มาโรยที่นอนอุแม่มา

หมายเหตุ : เนื้อหาของเพลงภาคกลางอยู่ในผลงานการวิจัย

คุณค่าของเพลงกล่อมเด็ก

1. คุณค่าโดยตรง คือ นำไปรับกล่อมเด็กให้เกิดความเพลิดเพลิน ไม่รื้อถอน
งอแง และหลับง่าย และยังช่วยผ่อนคลายความเบื่อกวนของผู้เลี้ยงด้วย เช่น

เชิญนอน

เชิญนอนเกิดเจ้านอน

กล่อมเจ้าให้นอนหลับสบาย

แม่ชื่อทั้งหลาย

อย่าได้หยอกหยอกหลอกหลอน

ขึ้นน้ำลงท่า

ช่วยพิทักษ์รักษาพรามบังอร

อย่าหยอกหลอกหลอน

กล่อมให้เจ้านอนแปลเอ๋ย

2. คุณค่าทางอ้อม เพลงกล่อมเด็กสามารถสะท้อนให้เห็นสภาพทางสังคม
ความเชื่อ ค่านิยม และความเป็นอยู่ของคนแต่ละท้องถิ่นอย่างเด่นชัด เช่น

2.1 สะท้อนให้เห็นถึงความรักความผูกพันระหว่างแม่กับลูก สังเกต
จากวิธีที่เรียกเด็กในคำกล่อมจะเป็นถ้อยคำแสดงถึงความรัก ทะนุถนอม เช่น เจ้าเนื้อ

ละเอียด เจ้าเนื้ออุ่น เจ้าทองคำ เจ้าทองดี สุดสายใจ เป็นต้น หรือจากใจความของบทกล่อม เช่น

นอนไปเกิดแม่จะกล่อม

นวลละม่อมแม่จะไกว

ทองคำแม่อย่ารำให้

สายสุดใจเจ้าแม่เอ๋ย

2.2 ตระก้องให้เห็นชีวิตความเป็นอยู่ในแง่ต่าง ๆ เช่น คุณธรรมประจำใจ
ความคิดเห็น ศรัทธาความเชื่อถือ ประเพณีวัฒนธรรม ความเจริญทางวัตถุและด้านจิตใจ

2.2.1 คุณธรรมประจำใจ เช่น

วัดเขี้ยววัดโตนด

มีต้นข้าวโพดตาลี

เจ้าลูกเรียดกษาก

แม่ยายก็พรากลูกดาวหนี

ต้นข้าวโพดตาลี

ตั้งแต่นั้นจะโรยรา

2.2.2 ความเป็นอยู่ในครอบครัว ความแตกแยกในครอบครัวนั้นไม่ดี

เช่น

โอดระเห่โอดระทีก

ลูกขึ้นแต่ดึกทำขนมแข่งม้า

ฝักรู้ดีเมียก็ดำ

ขนมแข่งม้าคาหม้อแกง

2.2.3 อารมณ์ขัน เช่น

โอดระเห่

นาฬิกาต้นดก

ปลุกไว้แถบพก

หนุ่มน้อยจะมีเมีย

แค้นใจช้ายกกระรอก

มาก็คดออกมะพร้าวเสีย

เจ้าก็ชวดจะมีเมีย

ว่าจะกินยาตาย

กินข้าวเหนียวหนึ่ง

กินน้ำผึ้งกับนมควาย

กินเดียวให้ตาย

แสนเสียตายพ้อมา

2.3 เพลงกล่อมเด็กให้ความรู้เรื่องศัพท์และภาษา เช่น

โลกดาวเหอ	โลกดาวเรนติน
เดินไม่แลติน	เหยียบโลกโกตาย
หน่วยตาสองหน่วย	หวงไว้แลชาย
เหยียบโลกโกตาย	ลูกสาวชาวเรนติน

โลก-ลูก เรน-เรื่อน ติน-ทิศเหนือ หน่วยตา-ลูกตา

2.4 ให้ความรู้ทางด้านธรรมชาติวิทยา เป็นที่น่าอินคิดว่า ปู ย่า ตายาย ของเราในสมัยก่อนเป็นผู้ที่มีความรอบคอบ ช่างสังเกต สนใจในสิ่งแวดล้อมรอบ ๆ ตัว สนใจในธรรมชาติของสัตว์ รู้จักสังเกตอาการปฏิกิริยาของสัตว์ชนิดต่าง ๆ แล้วนำมาผูกเป็นเรื่องราว เป็นบทเพลงนำมาร้องกล่อมเด็กเพื่อให้เด็กได้รู้ในสิ่งเหล่านี้ตั้งแต่เด็ก เป็นการปลูกฝังนิสัยรักธรรมชาติ มีความเมตตาสัตว์ และทำให้คนรุ่นลูกหลานต่อ ๆ มาได้รู้จักเกี่ยวกับธรรมชาติของสัตว์ตามไปด้วย เช่น เพลง นกกากเหว่า ที่ว่า

“เจ้ากาทเหว่าเฮยไรให้แม่กาทัก	แม่กาทก็หลงรักนึกว่าลูกในอุทร
คาบข้าวมาเผื่อ คาบเหยื่อมาป้อน	ปีกทางเจ้ายังอ่อน เฝิงจะสอนบิน
พาลูกเที่ยวหากินฝั่งแม่น้ำคงคา	เห็นกึ่งเห็นกึ่งเห็นหอยตะพังแมงดา
เห็นแล้วเข้าโงมามาเกาตันหัว	แม่โพธิ์ทอง”

2.5 ให้ความรู้ทางด้านประวัติศาสตร์ ในเพลงกล่อมเด็ก จะมีเหตุการณ์ต่าง ๆ ที่เกิดขึ้นในอดีตนำมาร้องแทรกเอาไว้ เพื่อให้รุ่นหลังได้รู้ถึงเหตุการณ์ในประวัติศาสตร์ตอนนั้น ๆ ไปด้วย เช่น เพลง วัดโบสถ์

“วัดเฮ้ยวัดโบสถ์	ปลูกต้นโหนด 7 ต้น
เจ้าขุนทองไปปล้น	ปานอะนี้ไม่เห็นมา
คตข้าวไล่ห่อ	ถ่อเรือไปตามหา
เขากี่รำลือมา	ว่าเจ้าขุนทองตายแล้ว
เหลือแต่กระดูกแก้ว	เมื่อรักจะไปปลง
ขุนศรีถือฉัตร	ยกกระบี่ตรึงธง
ถือท้ายเรือหงส์	ปลงศพเจ้าขุนทอง”

บทเพลงนี้เป็นการยกย่องสดุดีวีรชนไทยคนหนึ่งชื่อขุนทอง ซึ่งมีความกล้าหาญ เสียสละ และมีความรักชาติ ยอมเอาตัวเข้าไปเสี่ยง เพื่อที่จะไปปล้นค่ายพม่า และช่วย เรดขคนไทยออกมาจันตัวตาย

2.6 ให้ความรู้ทางด้านชีวิตความเป็นอยู่ ในบทเพลงได้สอดแทรกเกี่ยวกับชีวิตความเป็นอยู่และลักษณะนิสัยของคนไทยไว้หลายอย่างเช่น

2.6.1 ด้านคมนาคม จากบทเพลงทำให้เรารู้ว่าในสมัยนั้นการคมนาคมยังไม่เจริญเหมือนในปัจจุบัน เวลาเดินทางไปไหนมาไหน ถ้าไปทางน้ำ ก็ใช้เรือ ซึ่งเป็นการแสดงให้เห็นว่า ในสมัยนั้นประเทศไทยมีแม่น้ำลำคลองมาก จนได้ชื่อว่าเป็น เวนิสตะวันออก ถ้าเดินทางบกก็ใช้เกวียน ไซ้ม้า เช่น เพลงกล่อมเด็กที่ว่า

“การะเกดนี้เอ๋ย จะขี่ม้าเทศว่า จะไปในวัง

ซึกกริบแดงแดงว่าจะแทงฝรั่ง เมียห้ามไม่ให้เข้าการะเกดนี้เอ๋ย”

ตามบทเพลงนี้ได้ยินมาว่า การะเกดเป็นชื่อคนไทยคนหนึ่งในสมัยอยุธยา และในสมัยนั้น มีฝรั่งเข้ามาติดต่อกับไทย (แต่ฝรั่งชอบแสดงตัวว่า ตัวใหญ่ไม่เกรงกลัวใคร) มาพบหญิงไทยก็คิดจะเอามาเป็นนางบำเรอ การะเกดพบเข้าก็ไม่ยอมเกิดทะเลาะกันเจ้า การะเกดจะเอามีดแทงฝรั่ง เมียจะห้ามก็ไม่ฟัง เจ้าการะเกดจึงต้องติดคุกไป

ในภาคอีสานมีเรื่องการะเกดซึ่งเป็นนิทานพื้นบ้าน กล่าวไว้ว่า การะเกดเป็นลูก กษัตริย์ มีความต้องการจะท่องเที่ยวไปยังเมืองอื่นๆ บ้าง ก็หนีพ่อ โดยขี่ม้าไปเที่ยวตาม เมืองต่าง ๆ แล้วการะเกดได้ไปหลงรักเจ้าหญิงต่างเมือง แต่พ่อของเจ้าหญิงไม่ยอม มาถึง กลางทาง ชายคนหนึ่งเห็นเจ้าหญิงก็นิกรัก อยากจะได้ การะเกดไม่ยอมจึงเกิดรบกันและ ในที่สุดทั้ง 3 ก็ตายหมด

2.6.2 ด้านการทำมาหากิน ในบทเพลงแสดงให้เห็นถึงอาชีพของคนไทยตั้งแต่โบราณมาว่า มีอาชีพทางการเกษตร เพาะปลูกกันเป็นส่วนใหญ่ เช่น ปลูกข้าว ข้าวโพดและอื่น ๆ ดังจะเห็นได้จากบทเพลงต่อไปนี้

วัดเขี้ยววัดโบสถ์ ปลูกข้าวโพดลาลี

ลูกเขยตกลายก แม่ยายก็พราดลูกสาวหนี

ข้าวโพดลาลี ตั้งแต่จะโรยรา”

“นกเอี้ยงเลี้ยงความเฒ่า ควายกินข้าว นกเอี้ยงหัวโต”

เป็นต้น

2.6.3 ด้านความรักของหนุ่มสาว ในเพลงกล่อมเด็กก็ยังคงมีการแสดงให้เห็นความรักของหนุ่มสาวและการตัดพ้อต่อกัน เช่น เพลงพี่รักพี่มา ที่ว่า

“ให้น้องไปรับ ก็เรือดื่นก็ไม่มี ปากบอกว่ารักรัก หัวใจไม่รัก
น้องก็รู้ว่ากับว่าน้องเพื่อนหลงไป”

2.6.4 การอาศัยแรงงานจากสัตว์เพื่อใช้งาน มีการใช้ควายช่วยในการทำนาใช้ในการเดินทาง และใช้ช้างในการลากซุง ขนส่ง และทำศึก จะเห็นได้จากบทเพลงที่ว่า “เจ้าเลี้ยงตะเอยคยั้งเอย ช้างเข้าพะเนียด แม่ไม่ให้เป็นดู.....”

2.6.5 ด้านประเพณีและศิลปวัฒนธรรม จากบทเพลงทำให้เรารู้ว่าคนไทยสมัยก่อนมีความสามารถในเชิงช่างไม่แพ้ประเทศใดในโลก โดยเฉพาะสตรีไทยมีฝีมือในการทอ และการเย็บปักถักร้อยต่าง ๆ ดังจะเห็นได้จากเพลงกล่อมเด็ก บทนางประทุมว่า

“มาจะกล่าวเอยเรื่องราวนางประทุม ตะดวยรวรุ่มเอย เกิดในพุ่มนุชบา
ฤๅชีเลี้ยงไว้เอยเติบโตใหญ่ขึ้นมา ฤๅชีไปป่าเอย นางก็ร้อยพวงมาลัย
ร้อยเอยร้อยแล้วนางแก้วก็พิชชานไป เนื้อคู่อยู่ไหนเอย พวงมาลัยสวมคอ”

นอกจากนี้ยังมีประเพณีไทยอย่างหนึ่ง คือ เวลาผู้หญิงผู้ชายรักกัน ผู้ชายต้องเป็นฝ่ายมาหาผู้หญิง ไม่ใช่ผู้หญิงไปหาผู้ชาย เช่น เพลงพี่รักพี่มา ที่ว่า “ให้น้องไปรับ เรือดื่นก็ไม่มี ปากบอกว่ารักรัก หัวใจไม่รักน้องก็รู้.....”

2.6.6 ด้านความเพลิดเพลิน เพลงกล่อมเด็กทุกเพลงก่อให้เกิดความเพลิดเพลินทั้งนั้น บางเพลงก็ก่อให้เกิดความสนุกสนาน ความตลกขบขัน เช่น

“การะเกดนี้เอย จะชี้มาเทศว่าจะไปโนวัง
ชักกริธแดงแดงว่าจะแทงฝรั่ง เมียห้ามไปฟังเจ้าการะเกดนี้เอย”

2.7 เป็นกรรปูพื้นฐานการศึกษารองเด็ก การรับกล่อมเด็กด้วยถ้อยคำง่าย ๆ เป็นการส่งเสริมให้เด็กมีความพร้อม ความสนใจในการอ่าน และเป็นพื้นฐานในการศึกษา วรรณคดีและวรรณศิลป์ต่อไป

ข เพลงปลอบเด็ก

เพลงปลอบเด็กเป็นบทเพลงที่ผู้ใหญ่ใช้ร้องล่อเลียนหรือปลอบเด็กอย่างหนึ่ง กับเด็กใช้ร้องล่อเลียนกันเองอย่างหนึ่ง บทเพลงบางบทแสดงถึงจิตใจอันสูงส่งของคนไทยความรักใคร่ผูกพัน ความกตัญญู เป็นต้น แต่บางบทก็แปลความหมายไม่ได้ และเมื่อพิจารณาแล้ว เพลงปลอบเด็กก็ไม่สามารถแยกออกจากเพลงกล่อมเด็กโดยเด็ดขาด เพราะบางครั้งก็เอาเพลงปลอบเด็กไปร้องเพลงกล่อมเด็กด้วย (ณรงค์ ทองปาน 2526 : 49)

ประทีป คล้ายสุบรรณ และยุพิน ธราศรี (2527 : 45-50) กล่าวว่า เพลงปลอบเด็ก เป็นบทกลอนที่ผู้ใหญ่ใช้ปลอบให้เด็กหยุดร้องไห้ จุดประสงค์ของเพลงปลอบเด็ก นอกจากจะช่วยในการเลี้ยงดูเด็กแล้ว ยังเป็นการสอนให้เด็กรู้จักสิ่งต่าง ๆ โดยทางอ้อม เช่น สอนให้คิด จำ สังเกตสิ่งต่าง ๆ และเป็นเนื้อหาเป็นเรื่องใกล้ตัวเด็กเช่น เกี่ยวกับชีวิต และลักษณะของสัตว์หรือธรรมชาติที่เด็กพอสังเกตได้ เช่น พระจันทร์ ลม ผ่น เป็นต้น

ลัดดา เหมทานนท์ (2539 : 4-7) อธิบายว่าลักษณะคำประพันธ์ของเพลงปลอบเด็ก เป็นบทสั้น ๆ เด็กท่องจำได้ง่ายบทกลอนส่วนมากมีสัมผัส คล้ายกลอนสุภาพ แต่มีหลายบทสัมผัสไม่แน่นอน ตัวอย่างปลอบเด็ก เช่น

เพลงขวัญแม่

โอ้ขวัญเอ๋ย
นอนเสื่อแม่จะพัด

ขวัญยังอ่อนหัด
อย่าร้องรัทขวัญนอนเสื่อเอ๋ย

เพลงปลอบเด็กร้องไห้

- | | | |
|--------------------|------------|----------------|
| 1. อย่างร้องอย่ารำ | แม่มาต่อคำ | กินข้าวนมควาย |
| 2. อย่าร้องอย่ารำ | แม่มาต่อคำ | กินข้าวน้ำผึ้ง |

1.2 ร้อยกรองสำหรับเด็กอนุบาล

ก. เพลงประกอบการเล่นของเด็ก

วัยเด็ก เป็นวัยแห่งความสนุกสนานรื่นเริง ปราศจากซึ่งความรับผิดชอบและความทุกข์ใด ๆ ทั้งปวง ถ้าเราลองมองย้อนกลับไปในอดีต เราจะพบตัวเองกำลังรำเริงแจ่มใส ส่งเสียงเฮฮากลั่นกวีตลกอยู่ท่ามกลางวงวาดล้อมของเพื่อนฝูง โลกทั้งโลกดูจะเป็น

สีชมพู สว่างไสวไปด้วยความสุขและเสียงหัวเราะอะไรที่ผ่านมานในสายตาและความรู้สึกจะเป็นเรื่องที่ดีงามและชวนให้เกิดความสนุกบรรจบกัน เด็กในทุกชาติทุกภาษา จึงมีแต่ความบันเทิง รื่นเริงใจเหมือนกันไปหมดแม้แต่ในยามเล่น ก็ยังได้สอดแทรกบทเพลงลงไปประกอบ ให้การเล่นนั้นออกรสชาดให้ความเพลิดเพลิน และทั้งยังเป็นเครื่องมือในการช่วยประกอบจังหวะ ในการเล่นนั้น ๆ ให้แม่นยำยิ่งขึ้นด้วย โดยเฉพาะเด็กไทยซึ่งมีบรรพบุรุษเป็นผู้ที่ร่าเริงรักความสนุกสนานมีการละเล่นต่าง ๆ ทั้งตามเทศกาล และตามปกติธรรมดาประจำวันอยู่ด้วยแล้ว จึงมีบทเพลงประกอบการเล่นของเรามากมายบางครั้งก็คิดประดิษฐ์กันขึ้นมาเอง บางครั้งก็นำคำจากผู้ใหญ่มาร้องเล่นกันโดยมิได้คำนึงถึงความหมายมากนัก เพลงประกอบการเล่นของเด็กจึงมักใช้ถ้อยคำง่าย ๆ คำหนึ่งถึงสองและจังหวะให้คล้องจองกันไปเท่านั้น ส่วนกติกาการเล่นก็มักจะง่าย ๆ ไม่มีกฎเกณฑ์อะไรมากมาย ส่วนใหญ่เด็กจะเล่นรวมกันเป็นกลุ่ม ทำให้ความสามัคคีรักใคร่ปรองดองซึ่งกันและกัน เพราะเพลงเด็กนั้นต้องช่วยกันร้อง ช่วยกันทำจังหวะการเล่นจึงจะสนุกสนานออกรสออกชาด และเมื่อถึงคราวที่ฝ่ายหนึ่งฝ่ายใด หรือคนหนึ่งคนใดแพ้ ก็จะต้องทำโดยหน้าชื่นตาบานซึ่งนอกจากเป็นการปลุกฝังความมีใจเป็นนักกีฬาแต่ยังเอาวัยแล้วเพลงเด็กยังได้แทรกซึมลงไปจิตใจของเด็กให้เกิดความละเอียดอ่อนละเมียดละไม รักในศิลปวัฒนธรรมของตนโดยไม่รู้ตัว (สุนันท์ ชุคมเวช 2524 :72-73)

เพลงประกอบการเล่นของเด็ก เป็นข้อความคล้องจองแบบคำกลอน แต่มีขนาดสั้น บทเพลงที่ร้องนี้มักมีท่าทางหรือจังหวะประกอบการเล่น และบางครั้งก็ใช้เป็นเพลงจุดประสงค์ของเพลงประกอบการเล่นของเด็ก คือ

1. เป็นบทเพลงสำหรับให้เด็กร้องเล่นเพื่อความสนุกสนานเพลิดเพลินหรือร้องล้อเลียนกัน
2. เป็นการช่วยผู้ให้เด็กได้บริหารอวัยวะต่างๆให้แข็งแรง มีพละกำลังสมบูรณ์
3. เป็นการส่งเสริมให้เด็กรู้จักเล่นกันเป็นหมู่คณะเป็นการฝึกเข้าสังคมไปในตัว
4. ช่วยส่งเสริมความจำ โดยเริ่มจากข้อความสั้น ๆ ง่าย ๆ และนับเป็นการให้การศึกษแก่เด็กทางหนึ่ง

เพลงประกอบการเล่นของเด็ก อาจแบ่งเป็นประเภทย่อย ๆ ได้เป็น 2 ประเภท ดังนี้คือ

1. เพลงประกอบการเล่นโดยทั่ว ๆ ไปของเด็ก การเล่นประเภทต่าง ๆ ของเด็กนั้น ส่วนใหญ่จะมีบทเพลงเข้าประกอบเพื่อให้เกิดความสนุกสนานครึกครื้น หรือเพื่อช่วยเป็นจังหวะให้มีความแน่นยำยิ่งขึ้นในขณะเล่น และทำให้เด็กทุกคนได้มีกิจกรรมร่วมกัน เกิดความสามัคคีแคล้วคล่องว่องไว และได้ออกกำลังกาย การเล่นที่มีบทร้องประกอบ (มุขปาฐะ-อมุขปาฐะ) นี้มีหลายอย่างด้วยกัน เช่น การเล่นโพงพาง แมงมูม มอญซ่อนผ้า รีรีข้าวสาร เขย่งแกงกอย งูกินหาง จ้ำจี้ โยกเยก เป็นต้น ตัวอย่าง ของเพลงประกอบการเล่นโดยทั่ว ๆ ไปของเด็ก

เพลงโพงพาง

โพงพางเฮีย กาเข้ารอด เด็กน้อยตาบอด เข้ารอดโพงพาง

เพลงแม่งู

แม่งู	กินน้ำบ่อไหน
กินน้ำบ่อทราย	ย้ายไปก็ย้ายมา
กินน้ำบ่อโคก	โยกไปก็โยกมา
กินน้ำบ่อหิน	บินไปก็บินมา
กินหัวกินหาง	กินกลางตลอดตัว

เพลงจ้ำจี้มะเขือเปราะ

จ้ำจี้มะเขือเปราะ	กะเทาะหน้าแฉ่น
พายเรือออกแฉ่น	กระทั่งตันงุ่ม
ดาวดาวหนุ่มหนุ่ม	อาบนํ้าท่าไหน
อาบนํ้าท่าวัด	เอาแป้งที่ไหนผัด
เอากระจากที่ไหนส่อง	เยียมเยียมมองมอง
นกขุนทองร้องวู้	

2. บทร้องเล่นหรือบทล้อเลียนของเด็ก เป็นบทร้องเด่น ๆ ของเด็ก (มุขปาฐะ) มิได้ร้องเพื่อประกอบการเล่นอย่างใด อย่างหนึ่งโดยเฉพาะ อาจเพื่อความสนุกสนาน หรือเพื่อล้อเลียนกันในหมู่เพื่อนฝูง โดยอาจจำ ๆ มาจากปากคำของผู้ใหญ่บ้างจากที่ใดที่หนึ่งบ้าง หรือคิดประดิษฐ์กันขึ้นมา จากสถานการณ์สิ่งแวดล้อมในขณะเล่นบ้างซึ่งบางครั้งจะ

สะท้อนให้เห็นถึงสภาพชีวิตความเป็นอยู่ตลอดจนการทำมาหากินของชนในท้องถิ่นนั้นได้อย่างดี เนื้อร้องจะสั้นและเข้าใจง่าย บางครั้งก็อาจไม่มีความหมายอะไรแฝงอยู่ด้วยซ้ำไป เช่น บทล้อเลียนเกี่ยวกับปีศาจ บทที่ตัวผู้ตด บทที่ร้องเล่นแหย ๆ เพื่อความสนุกสนานต่าง ๆ เป็นต้น ตัวอย่างของเพลงบทร้องเล่นหรือบทล้อเลียนของเด็ก เช่น

เพลงหัวโล้น

หัวโล้นโกนใหม่ ๆ

ควักซี่ไก่อมาใส่หัวโล้น

เพลงหัวโล้น

หัวโล้นโกนนาน ๆ

ตกคะพานหัวจิมรี่

เพลงหัวล้าน

หัวล้านกระบานไส

ควักซี่ไก่อมาใส่หัวล้าน

เพลงผมจุก

ผมจุกคอกน้ำปลา

เห็นซี่หมามาตั้งไหว้วกระจิงห่ง

เพลงผมเป็ย

ผมเป็ยมาเลียใบตอง

พระตีกลอง ตะดุ่มดุ่มเม็ง

ข. ปริศนาคำทาย

ปริศนาคำทายเป็นการละเล่นที่ให้ความเพลิดเพลินและพักผ่อนหย่อนใจ นิยมเล่นในเวลาว่างกลางคืน โดยเฉพาะคืนเดือนหงาย เด็ก ๆ หรือบางครั้งจะมีผู้ใหญ่มานั่งล้อมวงกันผลัดกันทายผลัดกันเฉลย ปริศนาคำทายนอกจากจะเป็นการเล่นแล้ว ยังสะท้อนให้เห็นสภาพชีวิต ความเป็นอยู่ของกลุ่มคน สำหรับคำทายเป็นเสมือนแบบฝึกหัดสำหรับฝึกทักษะ สติปัญญา ทำให้เด็กฉลาด มีความสังเกตและมีไหวพริบในการแก้ปัญหา ทั้งยังทำให้ผู้ทายเกิดความเพลิดเพลิน (ณรงค์ ทองปาน 2526 : 51)

โดยทั่วไปแล้วเรามักจะเล่นทายกันโดยการตั้งคำถามด้วยวาจา (มุขปาฐะ) แต่ความจริงแล้วปริศนาคำทายประเภทที่เป็นอมุขปาฐะคือ ไม่พูดด้วยถ้อยคำวาจา แต่เป็น

ปริศนาภาพ และปริศนาท่าทางก็มีอยู่บ้าง แต่เราก็มักจะไม่ค่อยนิยมเล่นกันเท่าไรนัก ในที่นี้จึงจะพูดถึงปริศนาคำทายประเภทมุกปาฐะเป็นส่วนใหญ่ ซึ่งในแต่ละท้องถิ่น แต่ละภาคต่างก็มีการเล่นปริศนาคำทายด้วยกันทุกท้องถิ่น ปริศนาคำทายนี้มีรูปแบบต่าง ๆ กันไป แต่แบบที่นิยมใช้เล่นทายกันมากที่สุดโดยทั่วไปแล้ว จะเริ่มต้นด้วยคำถามว่า “อะไรเอ๋ย” ส่วนทางภาคใต้ มักเริ่มต้นว่า “ไฮ้ไทรทา” ต่อจากนั้นจึงจะบอกเนื้อความที่จะทาย

ปริศนาคำทายนี้ได้มีผู้ศึกษาและแบ่งออกเป็นประเภทต่าง ๆ ไว้ด้วยกันหลายท่านและหลายวิธี (ซึ่งปริศนาบางบท อาจเป็นได้หลายประเภทด้วยกันก็มี ทั้งนี้แล้วแต่ความเหมาะสมในปริศนานั้น ๆ ว่าควรจัดอยู่ในประเภทใดบ้าง) (สุนันท์ อุดมเวช 2524: 100-110) ได้แบ่งปริศนาคำทายออกเป็น 2 แบบดังนี้คือ

แบบที่ 1 การแบ่งประเภทปริศนาคำทายตามหลักของคติชนวิทยา จัดแบ่งปริศนาออกเป็น 4 ประเภท คือ

1. ปริศนาที่เป็นไปตามประเพณี (Traditional Riddle) แบ่งเป็น

1.1 ปริศนาที่เป็นความจริง (True Riddle) เช่น
เวลาใช้ทิ้งน้ำ เวลาไม่ใช้เก็บบนหัว (ตมอเรือ)
คนรื้อไม่ได้ใช้ คนใช้ไม่ได้รื้อ (โลงผี)

1.2 ปริศนาที่ต้องใช้ไหวพริบและสติปัญญา (Ridding Question)
พื้นพระตมหน้าบาปหรือไม
รถคันหน้าติดกันหลังจะทำอย่างไร

2. ปริศนาจากวรรณคดี (Literary Riddle) เป็นปริศนาที่เนื่องมาจากวรรณคดี เช่น ปริศนาจากเรื่องนิทานเวตาล เป็นต้น

3. ปริศนาเล่นคำ (Conandrum) เช่น
ต้นอะไรมีตองกอล (กก)
ถึงเริ่มต้นไม้ทำอะไรจึงจะลง (ตัด ~ ทิ้ง)

4. ปริศนาเบ็ดเตล็ด (Miscellaneous)
อะไรเอ๋ย หล่นดับไล่หมวกด้ (ลูกตาล)
อะไรเอ๋ย หุบเท่ากระบอกถอกเท่ากระดัง (ร่ม)

แบบที่ 2 การแบ่งประเภทปริศนาคำทายตามลักษณะภาษาและข้อมูล ซึ่งสามารถจัดแบ่งตามลักษณะของข้อมูล ออกเป็นข้อ ๆ ได้ดังนี้

1. ปริศนาประเภทคำคล้องจอง ปริศนาคำทายประเภทนี้ แสดงให้เห็นถึงเอกลักษณ์ของคนไทยที่มีความเป็นเจ้าบทเจ้ากลอน จะพูดจะทายก็ยังคงต้องให้ความระรื่นในสัมผัส เป็นบทกลอน หรือคล้องจองกันไป เรายังสามารถแยกเป็นหมวดย่อยๆ ได้อีกหลายชนิดด้วยกันตามลักษณะคำตอบที่ได้มา เช่น

1.1 ปริศนาที่เกี่ยวกับคน หรืออวัยวะของคน เช่น

อะไรเอ๋ย สามตื่นดินมาหลังคามุงดำดี (คนแก่)

อะไรเอ๋ย ไม้หิ้งกอ หาช้อไม่พบ (ผม)

อะไรเอ๋ย มองไกลๆ เห็นปลายลิบๆ (จมูก)

ไอ้ไทรหา ไทรข้างหน้า สุดตาแลเห็น (จมูก)

อะไรเอ๋ย แคเท่าแค้อย่างแต่ไม่เห็น (ตา)

ไอ้ไทรหา เปิดคู่ม่านผ่านตุเหล็ก ผ้าอ้อมมีนเล็ก ตากไม้แห้ง (ลิ้น)

ไอ้ไทรหา ตู้งตั้งโต่งเต่ง พายเรือไปเอง แม้ไบบนบก

แม่มันสี ลูกมันสิบหก (มือ,เท้า)

ไอ้ไทรหา เติบตั้งอกข้างเขาเขียว หวายกอเดียวดัดลัดดัดลัด (หู,ผม)

1.2 ปริศนาที่เกี่ยวกับสัตว์ เช่น

อะไรเอ๋ย สี่ตีนอันธพาล สองมือขยี้หน้าผาก (แมลงวัน)

อะไรเอ๋ย วิ่งโหยงๆ มีธงอยู่ข้างหลัง (สุนัข)

อะไรเอ๋ย ฮักก็ขบ นฮักก็จูบ (หอย)

ไอ้ไทรหา แรวนต้ออัยยยาน ตอกทานรั้วได้

ลูกเมียหาม่าย ครองเมืองคนเดียว (นกเขา)

ไอ้ไทรหา อินมาเหมือนนก สองมือกุมอก นกก็ไม่ไร (แมงคานา)

ไอ้ไทรหา เจ๊กก็ไม่ใช้เจ๊ก ญวนก็ไม่ใช้ญวน ทางฮวนบนยอด

ไม้ (แมงมุม)

1.3 ปริศนาที่เกี่ยวกับพืช

อะไรเอ๋ย ต้นเท่าครกใบทกวา ต้นเท่าซาใบวาเดียว

ต้นเท่าขนในแฉนเดี่ยว (มะพร้าว, กกล้วย, อ้อย)

อะไรเอ๋ย ต้นเท่าลำทอก เก็บตอกไปขาย (ข้าวโพด)

อะไรเอ๋ย ต้นเท่าลำเรือ ใบห่อเกลือไม่มีด (สน)

อะไรเอ่ย ทูบหัวตัวร้องไห้ (หัวหอม)

ไอ้ไทรหา ตริเนตร ไม่ใช่ท้าวสักโก ไทรวิมานรุกโร อมฮาโบไว้
ข้างใน (มะพร้าว)

อะไรเอ่ย สับรอนกุง ไปซุงรอนแก่น สับรอนแก่นเป็นน้ำจวง
ดวง (มะพร้าว)

อะไรเอ่ย พอดาวอยู่กับแม่ พอดแก่ตามผัว (หญิงเจ้าชู้)

1.4 ปริศนาที่เกี่ยวกับธรรมชาติ เช่น

อะไรเอ่ย ไล่ดำ กินไอ้เหลือง คนทั้งเมืองร้องโวยวาย (จันทบูรปราดา)

อะไรเอ่ย หนามนิ่ม ทิมราเบ๊ (อุจจาระ)

อะไรเอ่ย แสงสกาบ พราวเหมือนเพชรมีแต่เม็ดไม่มีใบ (ดาว)

อะไรเอ่ย สูงกว่าน้ำ ต่ำกว่าเรือ (ฟองน้ำ)

อะไรเอ่ย แดดสอง จำเดินมาสองคน ฟ้ามืดมนเดินมาคนเดียว (เงา)

ไอ้ไทรหา คันเบ็ดเจ็ดขุ้ง ข้ามคุ้งพระยาแมน ไคทายได้จะให้
แหวน (รุ้งกินน้ำ)

ไอ้ไทรหา ลูกไม่รู้หอม งอมไม่รู้ล้น ลูกคาคัน
กินไม่ได้ (ดาว, ดวงจันทร์)

ไอ้ไทรหา มะพร้าวครึ่งซีกข้ามทะเลได้ (ดวงจันทร์)

1.5 ปริศนาที่เกี่ยวกับข้าวของเครื่องใช้ และเครื่องมือทำมาหากิน

อะไรเอ่ย ดันเท่าลำหวาย กระจายในแม่น้ำ (แห)

อะไรเอ่ย มีหูมีงามีตาครอบตัว (งอบ)

อะไรเอ่ย ดำมืดหมึ ยิงตียิงกัด ดำเหมือนหมัด
ยิงกัดยิงตี (หมอนตอกสีว)

อะไรเอ่ย คู่กันซำบาย แยกกันออกตาย (ตะเกียบ)

อะไรเอ่ย มาจากเมืองแจ็ก ตัวเล็กเสียงดัง (ประทัด)

อะไรเอ่ย ซื่อมาเป็นสีดำนำมาใช้เป็นสีแดง
พอลิ้นแรงกลายเป็นสีเทา (ถ่าน)

อะไรเอ่ย ม้าก็ไม่ไชรม้าแท้ เป็นม้าอีแป้ ซี้คนทั้งเป็น (ผ้าขาวม้า)

- อะไรเอ่ย สีเหลืองเทียมคาว ใครทนายได้จะให้ลูกสาว (กระจก)
- 1.6 ปริศนาที่เกี่ยวกับกีฬาและการเล่นทั่ว ๆ ไป
- อะไรเอ่ย สีเหลืองมัจจุรัด ท้าวพรหมหัตถ์เข้าตีเมือง พลกลอยตาย
เปลื้อง ตีเมืองด้วยเรือลำเดียว (หมากรุก)
- อะไรเอ่ย เฮฮา เฮฮา มีตารอบตัว (ตะกร้อ)
- อะไรเอ่ย ตารอบตัว ไม่มีหัว ไม่มีแขน แล่นด้วยตีน (ตะกร้อ)
- ไอ้ไหนหา ทั้งตัวมีแต่ตา เหตุไรหนามาถูกตี ปีกหางก็ไม่มี
ทำไมเล่าเจ้าไว้บิน (ตะกร้อ)
- อะไรเอ่ย มาจากเมืองจีน ยกตีนให้คนดู (จิว)
- อะไรเอ่ย รุนจับ รุนจับ พุดจาเปิดไป เปิดมา
เสียเงินเสียทอง (เล่นการพนัน)

1.7 ปริศนาที่เกี่ยวกับเรื่องอื่น ๆ คือปริศนาคำคล้องจองที่นอกเหนือ
จาก 6 หัวข้อที่กล่าวมาทั้งหมด เช่น

- อะไรเอ่ย สุกและ สุกขลัง สุกคารัง
สุกคารู (ขนมครก พระอาทิตย์ รังผึ้ง ข้าวหลาม)
- อะไรเอ่ย มาบับ เปิดปูป ใสมุข บิดมัน (พระบิดนทบาตร)
- ไอ้ไหนหา พระไทร รุนคนหญิงได้ (พระเอก)
- ไอ้ไหนหา แม็กไม่ไซแม่เรา แม่ของเราพลอยเรียกแม่ (แม่สี)
- อะไรเอ่ย อยู่ดินกินหญ้า อยู่ฟ้ากินลม อยู่ทะเลกินนม
นามกรเดียวกัน (ม้า ,ดาวน้ำ, ปูน้ำ)

2. ปริศนาประเภทเล่นคำ คือปริศนาคำทายที่ต้องอาศัยไหวพริบ และ
ความสามารถในเชิงภาษาของผู้ตอบเป็นอย่างดี ปริศนาประเภทนี้มักเล่นอักษรบ้างเล่น
เสียงบ้าง ผวนคำบ้าง ตัด และเติม สระ พยัญชนะ วรรณยุกต์ ต่าง ๆ บ้าง เช่น

- อะไรเอ่ย ปิดหน้าเห็นนม ปิดหลังเห็นขน (นม)
- อะไรเอ่ย ดันอะไรมีสองกอ (กก)
- อะไรเอ่ย ลิงขึ้นต้นไม้ ทำอย่างไรจึงจะลง (ตัด - ออก)
- อะไรเอ่ย สองหน้า ตามหน้า ช้างหน้าเดียว (ช้างเหนียวดำ)
- อะไรเอ่ย สามตัวรวมกัน รอบกินไม้ เขาตัวกลางออก

ชอบกินน้ำตาล	(มอด,มด)
อะไรเอ่ย มีตามอักษรแปลว่าสูงสุด ตัวหลังขาดหลุดเป็นชื่อ	
พฤษภา	(ยอด)
อะไรเอ่ย ตัดตัวตัดหาง เหลือกลางวาเดียว	(กวาง)
อะไรเอ่ย แหวนกับแหวน ชนกันที่หันอากาศ เกิดเป็นสัตว์	
ประหลาดชอบกินหญ้า	(วัว)

3. ปริศนาประเภทเล่นความหมาย เป็นปริศนาประเภทจงใจให้ผู้ตอบคิดไปได้เป็นสองแง่สองมุม คือเมื่อฟังแล้วมักโน้มเอียงแนวคิดไปในทางหยาบโดนก็ได้ ซึ่งความจริงแล้ว คำตอบมิใช่ตรงตามความหมายที่คิดนั้น และปริศนาประเภทนี้ยังรวมทั้งปริศนาที่เอ่ยคำหยาบออกมาตรง ๆ อีกด้วย ปริศนาประเภทนี้เป็นที่พอกพอกใจของคนเป็นส่วนใหญ่ เพราะเมื่อฟังแล้วทำให้คิดไปได้ทั้งสองแง่ อีกทั้งคำพูดก็มักเฉยไปมาในเรื่องเพศ ซึ่งคนไทยเราถือว่าเป็นเรื่องที่ชวนให้เกิดความพอใจและสนุกสนาน อันที่จริงนั้นการพูดพาดพิงถึงเรื่องเพศนี้เป็นลักษณะธรรมชาติของคนไทยอยู่แล้วดังที่ผู้เขียนเคยอ่าน “คำตาม” ใน “มองวรรณคดี” ของอาจารย์ฉิมพึ่งแก้ว ที่ยกประกาศที่ 343 เรื่องตั้งพันปากพล่อย พระบรมราชโองการในพระบาทสมเด็จพระจอมเกล้าเจ้าอยู่หัว มากล่าวไว้ว่า “ข้าราชการอิฉาฤชยากัน หงอง ๆ แหงง ๆ เพ็ดทูลลอลด ๆ แอด ๆ กล่าวกโทษกันบ้างแก้ตัวบ้าง เล่นบ้าง จึ่งบ้าง ทรงพิเคราะห์ดูเห็นว่า ความไม่เป็นก้อยหมอยไม่เป็นชน เป็นแต่คนหงอง ๆ แหงง ๆ กัน ก็ไม่ทรงชำระ...” ดังนี้ เป็นต้น

ตัวอย่างปริศนาประเภทเล่นความหมาย

อะไรเอ่ย พระหน่อนอนกลาง พระนางนอนริน พระหน่อลุกขึ้นทิม	
พระนางร้องวาย	(ไม้ขีด)
อะไรเอ่ย เมื่อสาวดับแฉ เมื่อแก่หลวมไหลก	(มะขาม)
อะไรเอ่ย นารีมีรู เม็ดสีชมพู อยู่ในรูนารี	(ต่างหู)
อะไรเอ่ย โดงแดงโดงแดงอยู่ข้างรา ไม่เปิดผ้าไม่เห็นโดงแดง	(บาตรพระ)
อะไรเอ่ย เอาใช้กลมมาผสมกับสีแบน กระแทกให้แน่นสีแบนอมตุ๋ย	
	(เข้าตำมะยม)

อะไรเอ่ย รูเดียวอยู่ได้สองรู สองรูอยู่ได้สองลูก (ปาก จมูก ตา)
 อะไรเอ่ย สองขาทับ ขยับขาเข้า มือหนึ่งเกา มือหนึ่งแหวก
 (คนทอดผ้า)

4. ปริศนาประเภทปฏิภาณ คือปริศนาประเภทที่ต้องใช้สติปัญญา เขาวิน และไหวพริบเป็นอย่างมาก ที่คิดค้นหาคำตอบออกมาให้ได้ ปริศนาคำทายประเภทนี้ มีปริศนาที่ทันสมัยเข้ามาผสมปนเปไปมากขึ้น

ตัวอย่างปริศนาประเภทปฏิภาณ เช่น

อะไรเอ่ย บ้านธอหมาเผาไหม้ ถ้าเผาเผาที่ไหน (ที่ปาก)
 อะไรเอ่ย รถคันหน้าติดไฟแดง คันหลังจะทำอย่างไร (เกา)
 อะไรเอ่ย ฟันพระตกน้ำบาปหรือไม่ (ไม่)
 อะไรเอ่ย ดีหมาตายบาปหรือไม่ (ไม่)
 อะไรเอ่ย เด็กคนหนึ่งต้องเดินขึ้นบันไดตึกจากชั้นหนึ่งถึงชั้นเจ็ดทุกวัน ทั้งที่ตึก มีลิฟท์ ทำไมเขาไม่ใช้ลิฟท์ (กตลิต์ไม่ถึง)
 อะไรเอ่ย รถอะไรใหญ่ที่สุด (รถของยักษ์)
 อะไรเอ่ย มดอะไรเล็กที่สุด (ลูกมดละเอียดแฉะ)
 อะไรเอ่ย มันมากับความมืด (เงากวีย)
 อะไรเอ่ย ไม่มีวันที่เราจะพรากจากกัน (ตะเกียบ)
 อะไรเอ่ย ปลาอะไรตัวเล็กเท่าขน (ปลาโดมา)

5. ปริศนาประเภทเบ็ดเตล็ดทั่วไป คือ ปริศนาที่ยังไม่ได้จัดหมวดหมู่ให้เข้าเป็นประเภทหนึ่งประเภทใด จึงมีหลาย ๆ ประเภทรวมกัน และหมายรวมถึงปริศนาคำทายที่ไม่คล้องจองกันด้วย เช่น

อะไรเอ่ย วิ่งได้ เดินได้ ไม่ใช่คนสองที่ (ท้อง)
 อะไรเอ่ย อ้วนดีดี มีกระดูกซี่เดียว (กองฟาง)
 อะไรเอ่ย ไม่มีชีวิต ลูกได้ ไม่กระดูก (ขน)
 ไข่ไหนหา สีไหนทำให้คนรบกกัน (สีดำ)
 อะไรเอ่ย คู่มาแล้วร้องไห้ วางแล้วหยุด (ขลุ่ย, แคน)
 อะไรเอ่ย ลูกเป็นชื้อ (มะขาม) ลูกเป็นหนาม (มะพร้าว)
 ลูกกันชื้อ (มะเ็นัด - พริก) ลูกเป็นเกล็ด (มะน็ด-ลับปะรด)

	สุกเป็นมัด	(ข้าวต้ม)
อะไรเอ๋ย	บักน้อยมีแก้วเล่มเดียว	(จอบ-เสียม)
อะไรเอ๋ย	ร่วงตึบ ใส่หมวกแต่	(ลูกตาล)

ประโยชน์ของปริศนาคำทาย

- ฝึกสมอง ทำให้มีไหวพริบ รู้จักใช้ภาษาเป็นเครื่องคิดหาเหตุผลในทางที่ถูกต้อง
ที่ควร
 - ทำให้รู้จักใช้เวลาว่างให้เป็นประโยชน์ เป็นเครื่องให้ความสนุกสนาน
เพลิดเพลิน
 - ทำให้รู้จักสังเกตเหตุการณ์ธรรมชาติที่อยู่รอบตัวเรา เช่น

อะไรเอ๋ย	เข้ามาเย็นกลับ	(พระอาทิตย์)
อะไรเอ๋ย	สุกก็ไม่หอม งอมก็ไม่หล่อน	(ดาว)
 - ทำให้รู้จักสังเกตลักษณะของพืชและสัตว์ เช่น

อะไรเอ๋ย	ต้นเท่าขา ใบวาเดียว	(กล้วย)
อะไรเอ๋ย	หัวคือกอไม้ หางคือไม้พาย	(กุ่ม)
 - สะท้อนให้เห็นความเป็นอยู่ของสังคม เช่น การประกอบอาชีพ ผลิตผล อาหาร
การกิน และเครื่องใช้ไม้สอยต่าง ๆ ที่ใช้อยู่ประจำ เช่น

อะไรเอ๋ย	มาจากเมืองแจ็ก ตัวเล็กเสียงดัง	(ประทัด)
อะไรเอ๋ย	สองขาทับ ขยับขาเข้า มีอหนึ่งเกา มีอหนึ่งแหวก	(คนทอผ้า)
 - ช่วยให้รู้จักสังเกตร่างกาย และส่วนประกอบของคนเรา เช่น

อะไรเอ๋ย	กอไม้ทั้งกอ หาร้อยไม้พบ	(ผม)
อะไรเอ๋ย	อยู่ในวังท่านไม่สั่งไม่ออก	(น้ำมูก)
2. บทร้อยกรองสำหรับเด็กในต่างประเทศ
- บทร้อยกรองสำหรับเด็กมีชื่อเรียกเป็นภาษาอังกฤษแตกต่างกัน ชาวอังกฤษเรียกบทกลอนประเภทนี้ว่า "Nursery Rhymes" แต่ชาวอเมริกันเรียกว่า "Mother Goose Rhymes" ซึ่งจะเรียกว่าอะไรก็ตาม ลักษณะของบทกลอนก็เป็นอย่างเดียวกัน และมีมาจากแหล่งเดียวกัน เป็นวรรณกรรมประเภทแรกที่เหมาะสมที่จะนำมาแนะนำให้เด็กรู้จัก เพราะเด็ก ๆ เคยได้ยินได้ฟัง

บทกลอนเหล่านี้มาตั้งแต่ยังนอนแบบเบาะ (กลอนจิตต์ พลายเวช 2536 : 57)

อัญญาณี คล้ายสุบรรณ (2542 : 81-84) ได้แบ่งบทร้อยกรองสำหรับเด็กของต่างประเทศเป็น 2 กลุ่ม คือ

1. บทร้อยกรองสำหรับเด็ก (Nursery Rhymes)
2. บทร้อยกรองสำหรับเด็กโต (Poetry For Young Readers)

1. บทร้อยกรองสำหรับเด็ก บทร้อยกรองสำหรับเด็กเล็กที่เด็ก ๆ ชอบมาก คือ Mother Goose ซึ่งเราพบในประวัติ วิวัฒนาการหนังสือสำหรับเด็ก ของต่างประเทศ ว่ามีส่วนพันธ์กับนิทานพื้นบ้านทั้ง 8 เรื่อง ซึ่งชาลส์ เพโร ได้บันทึกไว้ แอนดรูว์ แลง ได้บอกไว้ในหนังสือ Perrault's Popular Tales ว่าหน้าภาพพิเศษ (Frontispiece) ของหนังสือชื่อ Histoires ou Contes du temps pass'e avec des moralite's (Histoires or Tales of Long Ago, with Morals) เป็นภาพหญิงชรากำลังนั่งทอผ้าและเล่านิทาน และมีข้อความเขียนไว้ในหน้าเดียวกันนั้นว่า "Contes de me Me're l' Oye" (Tales of Mother Goose) แต่ปัจจุบันนี้ชื่อ Mother Goose ก็ได้ไว้ในลักษณะเป็นร้อยกรองปัจจุบัน ซึ่งในนิทานของเพโร ฉบับแปลเป็นภาษาอังกฤษ ก็ไม่มีชื่อนี้ชื่ออยู่ในชื่อเรื่องของผลงานดังกล่าว

ลินา เอกเคนสไตน์ (Lina Eckensrein) กล่าวไว้ในหนังสือชื่อ Comparative Studies in Nursery Rhymes (1906) ว่าชื่อ คือ Mother Goose นำมาใช้ในประเทศอังกฤษเป็นครั้งแรก โดยมีความเชื่อมโยงกับการแสดงหุ่นของโรเบิร์ต เทาเวลด์ (Robert Powell) ที่มีเรื่อง Robin Hood and Little John, The Children in the Wood, Whittington and His Cat และอีกเรื่องหนึ่งชื่อ Mother Goose อาจจะเป็นไปได้ว่าเนื้อเรื่อง คือ Mother Goose ที่เทาเวลด์ แสดงเป็นเรื่องจากนิทานของ เพโรที่เคยได้ฟังจากนักเดินทาง เพราะมีการแปลเรื่อง Contes de ma Me' re l' Oye ฉบับภาษาฝรั่งเศสของเพโร มาเป็นภาษาอังกฤษในปี ค.ศ. 1729 และนิทานทั้ง 8 เรื่องก็ได้รับความนิยมอย่างสูงชื่อคือ Mother Goose จึงติดปากเด็ก ๆ โดยทั่วไป

จากการที่ คือ Mother Goose ได้รับความนิยมอย่างสูง ทำให้มีผู้จัดพิมพ์ออกมาหลายครั้ง แต่ที่ได้รับความนิยมจากพ่อแม่ ผู้ปกครอง ครู บรรณารักษ์ และเด็ก ๆ ก็มีดังต่อไปนี้

Mother Goose or The Old Nursery Rhymes (1882) เขียนภาพประกอบโดย เคต กรีนอเวย์ เป็นหนังสือเล่มเล็ก ๆ เหมาะมือและบรรจุในกระเป๋าได้ และทำให้หัวใจดวงน้อยเต็มไปด้วยความพึงพอใจมีเนื้อหาเป็นคำคล้องจองสั้น ๆ จำนวน 44 บท แต่ละบทก็มีภาพประกอบที่สวยสง่างามของมันเองตามแบบการเขียนภาพของ เคต กรีนอเวย์ ตัวพิมพ์มีขนาดเล็ก แต่ก็ไม่มีปัญหาสำหรับผู้อ่านหนังสือไม่ออก ภาพประกอบใช้สีอ่อนหวาน สดใส ให้ความรู้สึกอ่อนโยน มีชีวิตชีวา

Mother Goose : The Old Nursery Rhymes (1913) เขียนภาพประกอบโดย อาร์เทอร์ แรกแฮม (Arthur Rackham) ศิลปินผู้ยิ่งใหญ่คนหนึ่งของอังกฤษ เป็นฉบับพิมพ์ที่เยี่ยมมาก มีการพิมพ์ซ้ำอีกครั้งหนึ่งในปี ค.ศ. 1987 ภาพประกอบมี 3 ลักษณะคือ เป็นภาพร่างด้วยปากกาและหมึก ภาพตัดต่อซ้อนภาพ และภาพสีเต็มหน้า

The Real Mother Goose (1965 ed) เขียนภาพประกอบโดยบลองชท์เฟอว์ไรต์ (Blanche Fisher Wright) เป็นภาพสีทุกหน้า ส่วนมากเป็นภาพเดี่ยวเต็มหน้า แต่บางครั้งก็มีภาพเล็ก ๆ 2 หรือ 3 ภาพ ตัวละครแต่งกายตามยุคสมัยนั้น ใช้สีกระจ่าง บางครั้งใช้สีอ่อนหวานและสีจาง และส่วนใหญ่จะเป็นสีสดใสและมีชีวิตชีวา เป็นหนังสือขนาดใหญ่ ซึ่งรวมเอาบทร้อยกรองไว้เป็นจำนวนมาก ภาพประกอบทุกภาพแสดงให้เห็นเนื้อหา ซึ่งเรื่องนี้เป็นสิ่งสำคัญทีเดียวสำหรับเด็ก เพราะเด็กจะใช้ภาพเป็นตัวนำไปสู่การเข้าใจความหมายในเนื้อเรื่อง

ในฉบับพิมพ์ที่ชื่อว่า Ring o' Roses (1922) ผู้เขียนภาพคือ เลสลีย์ บรุก เป็นภาพประกอบที่ใช้จินตนาการประสานด้วยอารมณ์ขัน ให้ความเรื่อเรื่อออกมาทำให้ภาพประกอบกลายเป็นส่วนหนึ่งของเนื้อหา

The Tall Book of Mother Goose (1942) เขียนภาพโดยทีโอดอร์ โรจันคอฟสกี (Teodor Rojankovsky) เป็นหนังสือที่มีรูปเล่มขนาด 5 x 2 นิ้ว โดยประมาณซึ่งทำให้ถือได้ง่ายโรจันคอฟสกี เป็นผู้มีความสามารถในการใช้สีและพื้นผิวที่สมจริง ภาพลูกสัตว์ต่าง ๆ ให้ความรู้สึกที่สัมผัสได้มีคำคล้องจองจำนวน 150 บท และมีภาพประกอบมากกว่าถึง 2 เท่า เล่มนี้ยังคงได้รับความนิยมอยู่จนถึงปัจจุบัน

Book of Nursery and Mother Goose Rhymes ของมาร์เกอริต เดอแองเจลี (Marguerite de Angeli) มีคำคล้องจองจำนวน 376 บท ภาพประกอบ 260 ภาพ และการตกแต่งประดับประดาอีกจำนวนนับไม่ถ้วน เป็นหนังสือเล่มใหญ่ มีภาพ

เล็ก ๆ และพวกสัตว์ต่าง ๆ เต้ารำและกระโดดเต้นคร่อมหน้ากระดาษ หนังสือเล่มนี้มีขนาดใหญ่เกินไปสำหรับเด็กจะถือได้คนเดียว แต่ก็เหมาะดีสำหรับผู้ใหญ่กับเด็กดูด้วยกัน คำคล้องจองแต่ละบทไม่ได้จัดเรียงให้เป็นหมวดหมู่ บางครั้งจึงพบว่ามีคำคล้องจองของเด็กเล็กแล้วบทต่อไปก็เป็นเพลงร้องสำหรับเด็กเรื่อง ซึ่งเหมาะกับเด็กโต อย่างไรก็ตาม การรวมเอาร้อยกรองและภาพประกอบไว้เป็นจำนวนมาก ก็ทำให้หนังสือเล่มนี้ได้รับความนิยมจนถึงสมัย ต่อ ๆ มา

Lavender's Blue (1945) รวบรวมโดย แคทลีน ไนส์ (Kathleen Lines) เป็นฉบับพิมพ์ที่เด่นด้วยภาพประกอบ ซึ่งเขียนโดย ฮาโรลด์ โจนส์ (Harold Jones) เป็นทั้งภาพสีและภาพขาว-ดำซึ่งมีลักษณะเป็นภาพแกะสลักรุ่นเก่า การเว้นระยะในแต่ละหน้าทำอย่างประณีต ภาพคู่มือ ๆ ไม่อ่อนช้อยและไม่ค่อยสมจริงด้วย แม้กระนั้นการให้สีอ่อนจาง และอารมณ์ซึ้งบ้าง ตลอดจนการจัดภาพก็ทำให้ผู้อ่านสนใจ

ในประเทศสหรัฐอเมริกาเอง ก็มีการรวบรวมและจัดพิมพ์หนังสือ คือ Mother Goose หลายครั้งและหลายเล่ม โดยผู้รวบรวมและผู้เขียนภาพประกอบหลายคนเช่นเดียวกัน ซึ่งจะรอกกล่าวโดยสังเขป ดังนี้

The Jessie Wilcox Smith Mother Goose รวบรวมและวาดภาพประกอบโดย เจสซี วิลคอกซ์ สมิท (Jessie Willcox Smith) เด็ก ๆ สามารถสนุกสนานกับบทร้อยกรองอันไพเราะและสนุกสนานพร้อมภาพประกอบสีและขาวดำ ซึ่งคงมีจำนวนมาก

The American Mother Goose รวบรวมโดย เรย์ วูด (Ray Wood) และวาดภาพประกอบโดยเอ็ด ฮาร์กิส (Ed Hargis) เด็ก ๆ ที่ศึกษาเกี่ยวกับชีวิตชายแดนจะสนใจและสนุกสนานกับเล่มนี้ ลักษณะของร้อยกรองจะดลวยน้อยกว่า และสนุกกว่าฉบับพิมพ์ของอังกฤษ ภาพวาดหายาก ๆ ที่ใช้ปากกาและหมึกให้ความรู้ถึงสนุกสนานเพลิดเพลิน นำความพอใจให้ผู้อ่านทั้งผู้ใหญ่และเด็ก

The Rooster Crows : A Book of American Rhymes and Jingles รวบรวมโดย มันท และมิสกา ปีเตอร์ซอม (Mund and Miska Petershom) ซึ่งได้รับรางวัลแคลดีคอตต์ ในปี ค.ศ.1946 มีบทร้อยกรองที่มีลักษณะเป็นคำคล้องจองที่พื้นบ้านของอเมริกา เช่น "A Bear went over the mountain" และ "Mother, may I go out to swim" และมีบทร้อยกรองเก่า ๆ ของโลกไว้ด้วย เช่น "Sally Walters" "Oats, peas, beans and barley grows"

A Rocket in My Pocket รวบรวมโดย คาร์ล วิตเทอร์ส (Carl Withers) มีชื่อของว่า The Rhymes and Chants of Young Americans มีบทร้อยกรองจำนวน 400 บท ที่มีลักษณะเป็นเพลงการเล่นเสียง บทเพลงง่าย ที่ให้ความรู้สึกรบรื่นและมีไม่น้อยที่ไร้สาระสิ้นเชิง ประกอบกับภาพเส้นโดย ซูซาน ซูบา (Susanne Suba) ทำให้หนังสือเล่มนี้ดึงดูดใจผู้อ่านได้ดี

Did You Feed My Cow ? รวบรวมโดยมาร์กาเร็ต เบอร์ริโรว์ (Margaret Burroughs) Sally Go Round the Sun เป็นหนังสืออีกเล่มหนึ่งที่มีเนื้อหาของการเล่น เกม บทเพลงง่าย ๆ ซึ่งเขียนโดยอาศัยผลการค้นคว้าวิจัยของผู้เขียน คือ อีดิท ฟาวก์ (Edith Fowke) ซึ่งเป็นผู้เชี่ยวชาญนิทานพื้นบ้านของแคนาดา อีกเล่มเป็นร้อยกรองสำหรับเด็กของเดนมาร์ก คือ It's Raining Said John Twaining แปลเป็นภาษาอังกฤษและวาดภาพประกอบโดย เอ็น.เอ็ม. โบเดเกอร์ (N.M. Bodecker) ลักษณะของเนื้อหาเป็นร้อยกรองที่มีท่วงทำนองนุ่มนวลมีภาพประกอบชวนรื่น เถลไถลชื่อ The Prancing Pony ดันฉบับเป็นภาษาญี่ปุ่น แปลเป็นภาษาอังกฤษโดยชาร์ลอตต์ เดอ ฟอเรสต์ (Charlotte De Forest) เป็นการรวบรวมบทร้อยกรองที่เป็นเพลงขนาดสั้น เป็นที่ชื่นชอบของเด็กเล็กๆ จำนวน 53 บท เป็นร้อยกรองที่แสดงให้เห็นถึงวัฒนธรรมญี่ปุ่นแต่ก็มีลักษณะสากลอยู่ด้วยเช่นเดียวกัน สำหรับร้อยกรองสำหรับเด็กของจีนนั้นมีเล่มที่ชื่อว่า Chinese Mother Goose Rhymes คัดเลือกและรวบรวมจากร้อยกรองของจีนกลางโดย โรเบิร์ต วินด์แฮม (Robert Wyndham) และวาดภาพประกอบโดย เอด ยิง (Ed Young)

ร้อยกรองสำหรับเด็กอีกชุดหนึ่งซึ่งมี 3 เล่ม คือ Yours, Till Niagara Fall, Remember Me When This you See และ Best Wishes, Amen รวบรวมโดยลิเลียน มอริสัน (Lilian Momison) จัดทำให้กับสำนักพิมพ์ อเมริกา (Americana) เนื้อหาเป็นการรวบรวมปริศนาคำทาย บทร้องเล่น

Tongue Tanglers รวบรวมโดย ชาลส์ เอฟ พอตเตอร์ (Charles F Potter) ได้รับความสนใจจากทั้งเด็ก ๆ และครูผู้สอนวิชาภาษา มีคำซึ่งมักออกเสียงสับสนอยู่ 44 คำ แต่ก็ยังเป็นสิ่งที่มีความสำคัญยิ่ง พอตเตอร์ได้คัดเลือกคำดังกล่าวมาจากคำที่มักออกเสียงสับสนจำนวนพัน ๆ คำ มีภาพประกอบ สี ตอนจบมีข้อความซึ่งถือว่าเป็นการสรุปที่สมบูรณ์แบบตามชื่อเรื่อง ดังนี้

Tongue twisters Twist tongues twisted

Trying to untangle twisted tangles

My tangs tangled now

หนังสืออีกเล่มหนึ่งซึ่งมีเนื้อหาทำนองเดียวกัน คือ A Twister of Twists , A Tangle of Tongues รวบรวมโดย อัลวิน ชวार्टส์ (Alvin Schwarts) มีการเพิ่มคำที่มักออกเสียงสับสนคำใหม่ ๆ เข้าไปกับคำที่มีอยู่เดิมด้วยจำนวนหนึ่ง

คุณค่าของบทกลอน Mother Goose ที่เด็ก ๆ ชอบ

บทกลอน Mother Goose หรือบทกลอนกล่อมเด็ก เป็นที่ชื่นชอบของเด็ก ๆ ในต่างประเทศมาเป็นเวลาช้านาน จุดจําร้องเล่นสืบทอดกันมานานชั่วอายุคนจนถึงปัจจุบัน Charlotte S. Huck ได้สรุปคุณลักษณะของบทกลอน Mother Goose ไว้อย่างกว้าง ๆ 6 ประการคือ

- มีรูปแบบต่าง ๆ ของภาษา
- มีกิจกรรมที่เด็ก ๆ ได้มีส่วนร่วม
- มีคุณสมบัติในด้านการเล่าเรื่อง
- มีตัวละครหลายแบบ
- มีเนื้อหาต่าง ๆ กัน
- มีความตลกขบขัน

1. มีรูปแบบต่าง ๆ ของภาษา บทกลอน Mother Goose มีจังหวะ

ท่วงทำนองและมีเสียงของคำที่สันทนนาน เช่น

Deedle, deedle, dumpling, my son John,
Went to bed with his trousers on ;
One shoe off, and one shoe on,
Deedle, deedle, dumpling, my son John.

To market, to market, to buy a fat pig,
Home again, home again, jiggety-jig;

To market, to market, to buy a fat hog.

Home again, home again, jiggety-jig;

เด็ก ๆ ในวัย 2-6 ปี มีพัฒนาทางภาษาย่างรวดเร็ว เป็นวัยที่ชอบทดลองเรื่อง ภาษา ได้เรียนรู้คำใหม่ ๆ ก็นำมาใช้หรือร้องเล่น ซึ่งบทกลอน Mother Goos มีคำมากมายที่มีเสียงต่าง ๆ ที่เด็ก ๆ ทอใจ และมีการเล่นคำซ้ำ ๆ กัน ซึ่งเด็ก ๆ ชอบนำมาร้องเล่น เป็นการฝึกฝนในด้านทักษะทางภาษาความสามารถที่จะแยกแตกต่างของเสียงได้โดยการฟัง นี้ เป็นทักษะที่สำคัญที่สุดประการหนึ่งในการพัฒนาด้านการพูด

2. มีลักษณะที่เด็ก ๆ ได้มีส่วนร่วม บทกลอน Mother Goose ส่วนใหญ่ เป็นบทสั้น ๆ และจำได้ง่าย เด็ก ๆ นำมาท่องพร้อม ๆ กันได้ เช่น บทเด็กเล่น

London Bridge is broken down,
Broken down, broken down,
London Bridge is broken down,
My fair lady. หรือ
Ring-a - ring o' roses
A pocket full of posies,
A-tishool A-tishool
We all fall down.

บางบทเหมาะสำหรับเด็กเล็ก ๆ เช่น เล่นนับนิ้วเท้า

This little pig went market,
This little pig stayed at home,
This little pig had roast beef,
This little pig had none,
And this little pig cried,
Wee-wee-wee-wee-wee,
I can' t find my way home,

เล่นตบมือหรือตบแผละ

Pat-a-cake, pat-a-cake, baker's man,
Bake me a cake as fast as you can;

Pat it and prick it, and mark it with B,

Put it the oven for baby and me. หรือ

Please porridge hot,

Please porridge cold,

Please porridge in the pot

Nine days old.

Some like it hot ,

Some like it cold,

Some like it in the pot

Nine day old.

มีบทคัดอ่านและหัดนับพร้อม ๆ กัน

Great A, little a,

Bouncing B,

The cat's in the cupboard

And can't see me,

One,two,buckle my shoe;

Three,four, knock at the door;

Five, six pick up sticks;

Seven, eight, lay them straight;

Nine, ten , a big fat hen;

.....

Nineteen, twenty, my plate's empty.

เด็กโตจะได้สนุกด้วยการช่วยกันตอบปัญหา

Long legs, crooked thighs,

Little hend and no eyes.

(Tongs)

บางบทเป็นปัญหาเขาวงกตที่หลอกล่อให้เด็กพยายามนับจำนวน

As I was going to St. Ives,
I met a man with seven wives,
Each wife had seven sacks,
Each sacks had seven cats,
Each cats had seven kits:
Kits, Cats, sacks, and wives,
How many were there going to St. Ives:

(One)

บทกลอนบางบทเล่นอักษรซ้ำ ๆ กัน และเล่นคำแบบด้นพันกัน ที่เรียกว่า "tongue twister"

Peter Piper picked a peck of pickled pepper,
A peck of pickled pepper Peter Piper picked
If Peter Piper picked a peck of pickled pepper,
Where's the peck of pickled pepper Peter Piper picked.

3. มีคุณสมบัติในด้านการเล่าเรื่อง กลอนบางบทเป็นนิทาน ทั้งเรื่องสั้นและเรื่องยาว มีการดำเนินเรื่องที่รวดเร็วจับใจ หันใจเด็ก เช่น

Sing a song .of sixpence,
A pocket full of rye;
Four and twenty blackbirds
Baked in a pie.
When the pie was opened.
The birds began to sing;
Was not that a dainty dish

To set before the king?

.....

There was an old woman who lived in a shoe,
She had so many children she didn't know what to do;
She gave them some broth without any bread;
She wipped them all soundly and put them to bed.

บางเรื่องชี้ให้เห็นว่าผู้กระทำความผิดจะต้องถูกลงโทษ

The Queen of Hearts

She made some tarts,

All on a summer's day;

The Knave of Hearts

He stole the tarts

And took them clean away.

The King of Hearts

Called for the tarts,

And beat the knave full sore;

The Knave of Hearts

Brought back the tarts,

And vowed he'd steal no more.

Tom, Tom, piper's son,

Stole a pig and away did run !

The pig was eat, and Tom was beat,

Till he ran crying down the street.

กลอนบางบทเป็นแบบนิทานไม่รู้จักจบ (cumulative tale)

This is the house that Jack built.

This is the malt

That lay in the house that Jack built,

This is the rat,

That ate the malt

That lay in the house that Jack built.

เด็กเล็ก ๆ ในวัยตั้งแต่ 2 ขวบขึ้นไป ก็สามารถเข้าใจเรื่องราวในบทกลอน Mother Goose ได้ และเป็นการเตรียมตัวเด็กให้เกิดความพร้อมที่จะอ่านนิทานหรือเรื่องที่ยาวกว่าและซับซ้อนกว่ายิ่ง ๆ ขึ้นไป

4. มีตัวละครหลายแบบ ทั้งที่เป็นเด็ก เป็นผู้ใหญ่ และเป็นสัตว์ต่าง ๆ เช่น "Little Miss Muffet" เป็นเด็กหญิงเล็กๆ ที่ตกใจกลัวแมงมุม "Old King Cole" เป็นผู้ที่มึนงง จิตใจสับสนจนจำเรื่อง "Three blind mice" หนูตามตัวที่ถูกตัดหาง

Little Miss Muffet

Sat on a tuffet,

Eating her curds and whey,

There came a big spider,

Who sat down beside her

And frightened Miss Muffet away. หรือ

Old King Cole

Was a merry Ole soul,

And a merry old soul was he;

He called for his pipe,

And he called for his fiddlers three.

Three blind mice, see haw they run !

They all ran after the farmer's wife,

Who cut of their tails with a carving knife,

Did you ever see such a thing in your life

As three blind mice ?

5. มีเนื้อหาต่าง ๆ กัน เช่น เรื่องราวเกี่ยวกับสัตว์ ทั้งหมดมีลักษณะตามธรรมชาติของสัตว์และทั้งที่มีบทบาทการกระทำอย่างคน สัตว์ในบทกลอน Mother Goose ล้วนเป็นสัตว์ที่เด็ก ๆ รู้จัก เช่น หนู แมว สุนัข วัว แกะ นกชนิดต่าง ๆ

I had a little dog and they called him Buff,

I sent him to a shop to buy me snuff,
 But he lost the bag and spilt the stuff;
 I sent him no more but gave him a cuff,
 For coming from the mart without any snuff. หรือ

A dog and cat went out together
 To see some friends just out of town,
 Said the cat to the dog :
 "What d'ye think of the weather ?"
 "I think Ma'am, the rain will come down,
 But don't be alarmed, for I have an umbrella
 That will shelter us both," said this amiable fellow. หรือ

Baa, baa, black sheep,
 Have you any wool ?
 Yes, sir, yes, sir,
 Three bags full;
 One for the master,
 And one for the dame,
 And one for the little boy
 Who lives down the lane.

บทกลอนบางบทเป็นเรื่องเกี่ยวกับชีวิตประจำวัน เช่น ทำของหาย ทกล้ม

เป็นต้น

Lucy Locket lost her pocket,
 Kitty Fisher found it,
 Not a penny was there in it,
 Only ribbon round it. หรือ

Jack and Jill went up the hill
 To fetch a pail of water;

Jack fell down and broke his crown

And Jill came tumbling after.

บทกลอนเกี่ยวกับฤดูกาล วันเวลา และลมฟ้าอากาศ

March winds and April showers

Bring forth May flowers. หรือ

A sunshiny shower

Won't last half an hour.

สุภาชิตสั้น ๆ ง่าย ๆ สำหรับเด็กเล็ก ๆ

An apple a day

Sends the doctor away. หรือ

Little drops of water,

Little grains of sand,

Make the mighty ocean,

And the pleasant land.

6. มีความตลกขบขัน ซึ่งจัดว่าเป็นคุณลักษณะเด่นที่สุดของกลอน Mother Goose เด็กเล็ก ๆ มีอารมณ์ขัน และหัวเราะชอบใจในทุก ๆ เรื่อง หัวเราะเสียงของคำ เช่น

Hickory, dickory, dock,

The mouse ran up the clock,

The clock struck one,

The mouse ran down,

Hickory, dickory, dock.

หัวเราะความแปลกประหลาดที่ใช้สระหรือพยางค์พิเศษ เช่น หมูบินขึ้นไปบนอากาศ แมวสีขอและวัฏจักรโคดข้ามพระจันทร์

Dickery, dickery, dare,

The pig flew up in the air;

The man in brown soon brought him down,

Dickery, dickery, dare.

.....

Hey diddle diddle,

The cat and the fiddle,

The cow jumped over the moon.

หัวเราะในความเคราะห์ร้ายของผู้อื่น

Jack and Jill went up the hill

To fetch a pail of water;

Jack fell down and broke his crown

And Jill came tumbling after.

.....

Humpty Dumpty sat on a wall,

Humpty Dumpty had a great fall.

All the king's horses

And all the king's men,

Couldn't put Humpty together again.

นอกจากเด็ก ๆ จะชื่นชอบบทกลอนเนื่องจากคุณลักษณะ 6 ประการนี้แล้ว สิ่งที่จะช่วยเสริมให้หนังสือรวมบทกลอน Mother Goose เป็นที่รักของเด็ก ๆ ยิ่งขึ้น คือ ภาพประกอบบทกลอนซึ่งไม่ว่าจะเป็นหนังสือเล่มเด็กหรือเล่มใหญ่ จะมีภาพประกอบมากมายที่ประทับใจเด็ก ๆ (กล่อมจิตต์ ทลายเวช (2526 : 57-67)

2. บทร้อยกรองสำหรับเด็กโต บทร้อยกรองสำหรับเด็กโต อาจแบ่งออกได้เป็น 5 ประเภท ดังนี้

2.1 นิทานพื้นบ้านคำกลอน (Traditional Ballad)

2.2 โคลงสำหรับเด็กโต (Narrative Poems)

2.3 บทร้อยกรองรำพันความในใจ (Lyric Poetry)

2.4 บทร้อยกรองตลกขบขัน ที่เรียกว่า ลิเมอร์ริก (Limerick)

2.5 บทร้อยกรองชมธรรมชาติ ที่เรียกว่า ไฮกุ (Haiku)

2.1 นิทานพื้นบ้านคำกลอน นิทานพื้นบ้านคำกลอนมีชื่อเรียกอีก 2 ชื่อ คือ "folk ballad" และ "popular ballad" เป็นเพลงร้องสำหรับเล่าเรื่องพื้นบ้าน

เพลงร้องสำหรับเล่าเรื่องหรือนิทาน ของโบราณเป็นสิ่งที่ยากสำหรับเด็กที่จะอ่านหรือร้องได้เพราะใช้ภาษาถิ่นและภาษาโบราณ แต่เด็ก ๆ ก็มีลักษณะที่เป็นสากลร่วมกันอยู่ตรงที่ ชอบโคลงกลอนซึ่งใช้สำนวนนิทาน และแหล่งที่มีนิทานที่เร้าใจก็หาได้ยาก ทั้งนิทานพื้นบ้านในรูปแบบของการเน้นที่ให้ความตื่นเต้นมากที่สุดและให้มีค่าน้อยที่สุด เด็ก ๆ อาจจะแยกได้น้อยระหว่างประเภทต่าง ๆ ของบทร้อยกรอง เพราะสิ่งที่พวกเราผลิตผลิตคือ การเคลื่อนไหวอย่างรวดเร็ว ๆ ของบทร้อยกรอง หรือท่วงทำนองที่มีลักษณะเหมือนการแสดงละครของนิทานที่ดี การค้นคว้าโคลงกลอนที่เป็นนิทานเหล่านี้จะพาเราย้อนกลับไปยังคำคล้องจองพื้นบ้าน และก้าวต่อไปยังโคลงสำหรับเล่าเรื่อง (Narrative poems) ในปัจจุบันมีขอบเขตตั้งแต่บทร้อยกรองไร้สาระ (Nonsense Verses) ไปจนถึงเรื่องรัก ๆ ใจ ๆ โศกโศก ตื่นเต้น (Romances) และโศกนาฏกรรมของผู้สูงศักดิ์ (Noble Tragedy)

นิทานพื้นบ้านคำกลอนสืบต่อกันมาโดยมรดกมาเป็นเวลานาน ก่อนที่จะได้รับการตีพิมพ์ ได้รับความนิยมและแพร่ไปอย่างรวดเร็ว โดยพวกกลาสีเรียและนักเดินทางซึ่งเป็นการยากในปัจจุบันที่จะกำหนดว่าแหล่งกำเนิดของเพลงร้องสำหรับเล่าเรื่องนี้อยู่ที่เดนมาร์ก สกอตแลนด์ อังกฤษ หรือเยอรมันนี่ เพลงร้องสำหรับเล่าเรื่องของอังกฤษและสกอตแลนด์ เพื่อพู่มาตั้งคริสต์ศตวรรษที่ 16 อย่างไรก็ตาม ปี ค.ศ.1762 นิรอบ เพอร์รี ได้รวบรวมและจัดพิมพ์ขึ้นชื่อว่า Reliquie of Ancient English Poetry

ความนิยมในเพลงร้องสำหรับเล่าเรื่องมีเพิ่มมากขึ้นในช่วงกลางคริสต์ศตวรรษที่ 20 จึงมีการฟื้นฟูรูปแบบของร้อยกรองประเภทนี้ ผู้ประพันธ์ซึ่งเป็นผู้ร้องด้วยที่เด่น ๆ จะเป็นขวัญใจเด็ก ๆ ก็ตารัมป์เป็นเครื่องดนตรีที่ขาดมิได้ แล้วก็เนื้อเรื่องหนึ่งในหลายชุดที่ได้รับความนิยมขึ้นรอบมากที่สุดคือ I Walked Out One Evening : Book of Ballad รวบรวมโดย เฮเลน พลอตซ์ (Helen Plotz) และสำหรับเด็กเล็กก็มีแนวโน้มจากเสียงสะท้อนในการจัดพิมพ์บทเพลงเป็นเล่มเดี่ยว ๆ หรือรวมภาพประกอบ

เมื่อเด็ก ๆ ได้ตระหนักสักครั้งหนึ่งว่า เพลงร้องสำหรับเล่าเรื่องยังคงเป็นสิ่งที่น่าสนใจ และเป็นประจักษ์ชัดชัด พวกเขาได้ตระหนักสักครั้งว่า บทร้อยกรองประเภทนี้ไม่เพียงแต่แต่งขึ้นโดยกวีอาชีพ เดียนแบบรูปแบบต่าง ๆ เท่านั้น แต่เป็นการแต่ง

ขึ้นโดยผู้คนที่โดดเดี่ยวเดียวดาย เป็นการฉลองความเศร้า ขบขันหรือเป็นเหตุการณ์ที่คล้าย บทเพลง เด็ก ๆ จะสนุกสนานกับมันได้มากที่สุด

2.2 โคลงสำหรับเด็กเรื่อง โคลงสำหรับเด็กเรื่องหรือเล่านิทาน และเพลง ร้องสำหรับเด็กนิทานได้รับการปรับปรุงให้ดึงดูดใจทั้งต่อกวีและผู้อ่านมากยิ่งขึ้น โดยการ ดำเนินเรื่องอย่างรวดเร็ว การมีสร้อย การซ้ำ และจังหวะดีลา

สำหรับเด็กอายุ 5-9 ปี มีผลงานเยี่ยมอยู่ 2 ชิ้น คือ "A Visit from St. Nicholas" โดยคลีเมนต์ คลาร์ก มัวร์ (Clement Clarke Moore) และ "The Pied Piper of Hamelin" โดยโรเบิร์ต เบรานิง

นับเป็นสิ่งที่น่าสนใจที่กล่าวกันว่า โรเบิร์ต เบรานิง ได้เขียน "The Pied Piper of Hamelin" เพื่อให้เด็กที่เจ็บป่วยคนหนึ่งรู้สึกสนุกด้วยความตั้งใจเป็นพิเศษนี้เอง ทำให้เนื้อหาของโคลงเล่านิทานเรื่องนี้ทำให้ผู้ฟังสามารถมองเห็นได้ชัดเจนมาก เป็นโคลงที่มีคุณสมบัติพิเศษที่มีคุณค่าแก่การบันทึกไว้หลายประการ กล่าวคือ ประการแรก เรื่องเคลื่อนไหวอย่างรวดเร็ว ประการต่อมา คือการใช้คำต่าง ๆ ทำให้ กระชับแต่ละตอนตามกันได้อย่างคล้องแคล่ว และบรรทัดต่าง ๆ มีการแข่งขันกันราวกับ เสียงดนตรี อันดับแรกเป็นการก้าวสั้น ๆ ของพวกหนู และตามมาด้วยการกระโดดของพวกเขา ประการสุดท้าย คือความขัดแย้งระหว่างการดำเนินไปของความโงก และเกียรติยศ นับเป็นเป้าหมายอย่างเพียงพอสำหรับเด็กที่จะเข้าใจ และพวกเขาที่ยอมรับการแก้แค้นที่ ควรแก่การลงโทษของ นักเป่าขลุ่ย ที่มีต่อเจ้าเมืองและผู้คนในเมือง

สำหรับเด็กเรื่อง "The Duel" ของยูจีน ฟิลด์ (Eugene Field) ซึ่งเป็น เรื่องตลกขบขัน (Comedy) และเรื่อง "The Monkeys and Crocodile" ของ ลอรา ริชาร์ดส์ (Laura Richards) ก็เป็นเรื่องที่โปรดปรานของเด็ก ๆ มาโดยตลอด ส่วนเรื่อง "The Fairy Shoemaker" ของ วิลเลียม อัลลิงแฮม (William Allingham) และเรื่อง "Little John Bottlejohn" โดยลอรา ริชาร์ดส์ เป็นโคลงเกี่ยวกับนางฟ้าและนางเงือก โคลงบทหลัง ง่ายพอสำหรับเด็กอายุ 5 ขวบ อีกด้วย

สำหรับเด็กอายุ 11-14 ปี มีโคลงหลายบทที่มีเนื้อหาเกี่ยวกับเหตุการณ์ที่สำคัญ ๆ ในประวัติศาสตร์เรื่องที่เด่น ๆ ได้แก่ "The Landing of the Pilgrim Fathers" โดย เฟลลีย์ ดี.แฮมมันส์ (Felicia D. Hamans) เรื่อง "Daniel Boone" และ "The Oregon Trail" ซึ่งเป็นถ้อยคำบรรยายเรื่องราวทางประวัติศาสตร์ของ ฮาเทอร์ กิเทอร์แมน ข้อเขียนดังกล่าวนี้ นับว่ามีความสำคัญทั้งในแง่ของบทร้อยกรองและคุณค่าทางประวัติ

ศาสตร์ งานเขียนที่สำคัญอื่น ๆ ได้แก่ Independent Voices โดย อีฟ แมร์เรียม (Eve Meriam) ก็ได้เล่าบุคคลสำคัญทั้งชายและหญิงชาวอเมริกัน ในบรรดาวิทยากรของที่กล่าวถึง บุคคลสำคัญของอเมริกานั้น โคลง 2 บทที่ชื่อ "Nancy Hanks" และ "Abraham Lincoln" นับว่าเป็นเรื่องที่ได้โปรดปรานมากที่สุด

โคลงเหล่านี้ถือว่าเป็นแบบฉบับของ โคลงสำหรับเล่าเรื่อง เกี่ยวกับบุคคลและเหตุการณ์ในประวัติศาสตร์ของประเทศสหรัฐอเมริกา อาจแนะนำโคลงดังกล่าวแก่เด็กอย่างไม่เป็นทางการในฐานะที่เป็นเหตุการณ์ทางประวัติศาสตร์ที่เกิดขึ้นตามลำดับยุคสมัยต่าง ๆ ซึ่งอาจเป็นหนทางหนึ่งที่ทำให้เด็กเกิดความสนใจในประวัติศาสตร์และเริ่มต้นศึกษาค้นคว้าเกี่ยวกับวีรบุรุษของเราเองในเวลาต่อมา

2.3 บทวิทยากรรำพันความในใจ ถ้าลองถามครูหรือผู้ปกครองซึ่งเคยอ่านบทวิทยากรดังกล่าว ให้เด็กฟังว่า เด็กชอบบทวิทยากรประเภทใดมากที่สุด คำตอบจะเป็นว่า "โคลงที่สนุก ๆ"

จังหวะลีลา (Rhythm) และท่วงทำนอง (Melody) ของบทวิทยากรเป็นสิ่งแรกที่ทำให้เด็กเกิดความสนใจในบทวิทยากรเช่นเดียวกับที่พวกเขาพึงพอใจในจังหวะท่วงทำนองของคนตรี แต่เส้นทางระหว่างความพึงพอใจในจังหวะลีลาและท่วงทำนองก้าวกระโดดและเสียงมีเข้ามาในบทวิทยากร ซึ่งเด็กสัมผัสในช่วงวัยเด็กตอนต้นกับจังหวะลีลาและท่วงทำนองดนตรีของโจฮัน เซบัสเตียน บาค (Johann Sebastian Bach 1685-1750) และ ลุดวิก ฟาน บีโธเฟิน (Ludwig Van Beethoven 1770-1827) นักประพันธ์ดนตรีที่มีชื่อเสียงของโลกนั้นยังคงห่างกันไกล เช่นเดียวกับที่จังหวะและท่วงทำนองของวิทยากรคือ Mother Goose และบทวิทยากรขบขันไร้สาระของ เอ็ดเวิร์ด เลียร์ ยังอยู่ห่างไกลจากบทวิทยากรของ วอลเตอร์ เดอ ลา แมร์ และของโรเบิร์ต ฟรอสต์ (Robert Frost) ฉะนั้นผู้ใหญ่ที่เกี่ยวข้องจึงจำเป็นต้องช่วยให้เด็กเจริญเติบโตอย่างประสบความสำเร็จในเรื่องบทวิทยากร โดยการเริ่มต้นจากที่ซึ่งเด็กเป็นอยู่ เช่น เด็กเล็กเริ่มจากคำคล้องจอง หรือคำที่เราสามารถส่งออกมา แล้วจึงสานต่อไปเรื่อย ๆ อย่างไม่ให้ขาดตอน เพื่อให้เขาสามารถค้นพบความรื่นรมย์จากบทวิทยากรได้

เด็ก ๆ จะซาบซึ้งกับบทวิทยากรรำพันความในใจที่มีเนื้อหาสำคัญ ๆ ซึ่งเหมาะกับตัวเขา และเมื่อเขาได้พูดมันซ้ำ ๆ จนกระทั่งเขาจำมัน บทวิทยากรนั้นก็จะเป็นของเขา เราจะถามผู้ใหญ่เกี่ยวกับบทวิทยากรนั้น และจากการพูดคุย

อภิปรายกันก็จะยิ่งมีความหมายเพิ่มมากขึ้น ถ้าเด็ก ๆ ส่วนมากยังคงชอบบทร้อยกรองแบบ
สมของอยู่ละก็ จงระลึกว่า ผู้ใหญ่ส่วนมากก็เป็นเช่นนั้นด้วยเช่นเดียวกัน

วิลเลียม เชกสเปียร์ เป็นหนึ่งในกวีหลาย ๆ คน ซึ่งแม้ว่าจะเขียน
ผลงานสำหรับผู้ใหญ่ แต่ก็ยังมีบทโคลงหลายบทซึ่งเด็ก ๆ ชอบและเพลิดเพลิน เด็ก ๆ ซึ่งได้
ฟังบทโคลงของเชกสเปียร์ โดยมีได้ถูกบังคับให้วิเคราะห์หรือท่องจำ เราจะรู้จักโคลงบทนั้น
ได้โดยการท่องจำได้เอง และบทโคลงนั้นก็อยู่ในความทรงจำของเราเช่นเดียวกับบทเพลง
สมัยใหม่ ข้อความที่ว่า "Jog on Jog on" จากบทละครเรื่อง The Winter's Tale" เป็น
ข้อความที่เหมาะสมสำหรับการเดินแถวของเด็ก ๆ บทร้อยกรองอื่น ๆ ของเขา เช่น Who is
Sylvia?" จากบทละครเรื่อง The Two Gentlemen of Verona "When icicles hang
by the Wall" จาก Love's Labour's Lost และ "Hark, the lark" จาก Cymbeline
ล้วนแล้วแต่เป็นโคลงที่มีคุณสมบัติเหมาะแก่การนำมาร้องเป็นเพลงทั้งสิ้นและความง่ายของ
เนื้อหาทำให้เด็กโศกนุกสนานเพลิดเพลิน โดยเฉพาะหากเขาได้ยินมันก่อนที่จะได้อ่าน

วิลเลียม เบลก มีผลงานเด่นในวงการวรรณกรรมของอังกฤษเท่า ๆ
กับที่มีในวงการวรรณกรรมสำหรับเด็ก นั่นคือบทร้อยกรองที่มีชื่อว่า Songs of Innocence
เด็กซึ่งสติปัญญาระดับปานกลางอาจจะไม่สนุกกับการอ่านโคลงซึ่งค่อนข้างยากแต่จะรื่นรมย์
กับโคลงหลาย ๆ โคลงที่มีลักษณะดังกล่าว เมื่อมีคนซึ่งชอบท่วงทำนองของโคลงนั้น ๆ
อ่านดัง ๆ ให้เขาฟัง โคลงของ เบลก นั้นมีลักษณะเป็นบทเพลง ซึ่งเต็มไปด้วยจังหวะลีลา
และเสียงน่ารัก ๆ

ส่วน คริสตินา โรเซตตี เขียนบทร้อยกรองว่าพันความในใจ ใน
บทร้อยกรองที่ชื่อว่า Sing Song ซึ่ง ตีพิมพ์ในปี ค.ศ. 1872 มีบทร้อยกรองหลายบทที่
เป็นเรื่องราวของสิ่งที่ไร้หน้ ที่เรากันเคยดี แต่เธอนำมาเขียนด้วยท่วงทำนองสวยงาม และด้วย
การเลือกใช้คำง่าย ๆ อย่างเหมาะสม ลองดูความนุ่มนวลในโคลงบทนี้ซึ่งมีชื่อว่า "The
Caterpillar" คือ

Brown and Fury
Caterpillar in a hurry
Take pour wall
To the shadow leaf or stalk
Or what not.

Which may be you the chosen spot,
 No toad spy you,
 Hovering birds of prey pass by you;
 Spin and die,
 To live again a butterfly.

กวีหลายคนในคริสต์ศตวรรษที่ 20 มีผลงานประเภทนี้ รวมทั้งวอลเตอร์ เดอ ลาแมร์ เอติเนอริ ฟาร์เจิน (Eleanor Farjeon) ซารา ทิลเคด และเอลิซาเบท โคตสเวิร์ท (Elizabeth Coatsworth) ผลงานของ อีฟ แมร์เรียม ที่ชื่อ "It Doesn't Always Have to Rhyme" ของ ฮารี เบห์น (Harry Behn) ใน The Golden Hive และของ แดงสตัน ฮิวส์ (Langston Hughes) ชื่อ "Snail" และ "Dream Variations" ล้วนเป็นผลงานทางด้านบทร้อยกรองที่มีเสียงดนตรีเช่นเดียวกับที่กวีในอดีตได้ทำได้

2.4 บทร้อยกรองตลกขบขัน ที่เรียกว่า ลิเมอริก เด็ก ๆ ชอบบทร้อยกรองแบบนี้เท่า ๆ กับบทร้อยกรองประเภท โคลงสำหรับเล่าเรื่อง

2.5 บทร้อยกรองชมธรรมชาติที่ชื่อว่า ไฮกุ บทร้อยกรองเหล่านี้มักจะอยู่ในหลายรูปแบบเช่น ซอนเน็ต, กลอนแปด เป็นต้น

3. บทร้อยกรองสำหรับเด็กในประเทศไทย

หลักฐานทางวรรณคดีที่กล่าวถึงเพลงกล่อมเด็กเป็นเรื่องแรก คือ วรรณคดีเรื่องเวดสันดรชาดกก็ณัฒมหาราช ตอนชูชกขอลองกุมารได้ และเดินทางกลับบ้าน ตกค่ำเทพยดาแปลงกายเป็นพระเวดสันดรและนางมัทรีมาช่วยพี่เขล่อมให้บรรทมหลับว่า

นอนเสียเกิดสิหนาพ่อนอนแม่นอน ขวัญเอ๋ยขวัญอ่อนของแม่อย่าอ่อนอย่าแอ
 หลับเสียหน้อยเกิดหนาพ่อกุณแม่คุณ ทูลกระหม่อมแม่เด็กมิใช้น้อย
 ทั้งดาวเดือนดูหรือนี้มาเคลื่อนคล้อย น้อยไปหรือจะเจ้ายังไม่หลับเลย
 ย่างเข้าทุกดียวามแล้วหนาพ่อกวามเขย ขึ้นดูราชมณีน้าค้างย้อยประพวยพรมพุ่มพฤกษาไพร
 ดองกุมารได้หลับเทพไทเธอกล่อมรับ เป็นพิณเพลงวงวิบหลับสนิท

ต่อมาในสมัยรัชกาลที่ 2 คุณหญิงได้แต่งบทเห่กล่อมบรรทมเจ้านาย ไว้ 4 เรื่องเป็นบทเห่สั้น ๆ คือ เห่เรือจับระบำ เห่เรือกาเกี เห่เรือพระอภัยมณี และเห่เรื่องโคบุตร (ผะอับ โปษะกฤษณะ และคนอื่น ๆ 2527 :8)

จนกระทั่งเมื่อสมเด็จพระยาดำรงราชานุภาพทรงบริหารหอพระสมุดวชิรญาณ ได้ทรงรวบรวมบทกลอนกล่อมเด็กในมณฑลกรุงเทพฯ พิมพ์เป็นเล่มขึ้นเป็นครั้งแรก ในปี พ.ศ. 2463 ต่อมาได้รับขอให้เจ้าพระยาธรรมศักดิ์มนตรี เสนาบดี และพระยาไพศาลศิลปศาสตร์ ปลัดทูลฉลอง กระทรวงศึกษาธิการ ติดต่อไปยังโรงเรียนตามเมืองมณฑลต่าง ๆ รวบรวมบทกลอนกล่อมเด็กที่ใช้กันอยู่ในมณฑลนั้น ส่งมายังหอพระสมุดวชิรญาณ ได้บทกลอนกล่อมเด็กของมณฑลต่าง ๆ เกือบ 1,000 บท สมเด็จพระยาดำรงราชานุภาพ ร่วมกับหลวงธรรมวิมลและหลวงพิณจวรรณการ ทำการคัดเลือกบทกลอนกล่อมเด็กเหล่านั้น จัดพิมพ์เป็นเล่มในปี พ.ศ. 2464 เรียกชื่อหนังสือนี้ว่า บทกลอนกล่อมเด็ก แบ่งออกเป็น 3 หมวด คือหมวดที่ 1 บทสำหรับเด็ก มีบทกลอน 71 บท หมวดที่ 2 บทปลอบเด็ก มีบทกลอน 42 บท หมวดที่ 3 บทเด็กเล่น มีบทกลอน 68 บท

และใน พ.ศ. 2470 ราชบัณฑิตสภา ได้รวบรวมพิมพ์เป็นฉบับครบบริบูรณ์ บทกลอนเด็ก บทปลอบเด็ก และบทเด็กเล่น ที่รวบรวมขึ้นครั้งนี้ใช้เป็นต้นฉบับสำหรับการจัดพิมพ์ครั้งต่อ ๆ มา (หม่อม ปะชะกฤษณะ และคนอื่น ๆ 2527 : 8)

ฉบับที่เป็นบทกล่อมสมุดไทยตัวเขียนที่เก็บอยู่ ณ หอสมุดแห่งชาติมี 18 ฉบับ ส่วนมากเป็นฉบับที่มีผู้นำมาถวายของศาลานายกกรมเด็จพระเจ้าบรมวงศ์เธอกรมพระยาดำรงราชานุภาพใน พ.ศ. 2463 ผ่องพันธุ์ มณีรัตน์ (น.ป.ป.) คณะสังคมวิทยาและมานุษยวิทยา ได้ศึกษาเปรียบเทียบกับที่พิมพ์แล้วโดยละเอียดในภาคผนวกของงานวิจัยชื่อเพลงกล่อมเด็กภาคกลาง การวิเคราะห์แนวมนุษยวิทยาเรียงลำดับตามทฤษฎีขณะตัวแรกของแต่ละบท เห็นได้ว่าหลายบทซึ่งหอพระสมุดวชิรญาณนำมาจัดพิมพ์ระหว่าง พ.ศ. 2463-2470 ไม่มีปรากฏในฉบับสมุดไทยที่เก็บอยู่ หลายบทมีซ้ำแต่มีบางคำบางวรรคเพี้ยนกันบ้านเช่น เพลงกาเหว่า มีซ้ำกันใน 6 ฉบับ โขกเฮกมีซ้ำกันใน 5 ฉบับ และยังมีอีกหลายบทซึ่งยังไม่ได้รับการพิมพ์แม้ว่าบางบทมีความไพเราะและไม่มีลักษณะว่า "วิปลาส" เช่น "เง้างามพริ้งเอย ถ้าฟ้ามีกิ่งจะแรวนไว้ แค้นใจว่าฟ้าหากิ่งไม้ สายสุดใจแม่คนเดียวเอย" (ต้นฉบับตัวเขียน คู่ที่ 144 เลขที่ ข. 11) หรือ "เง้างามแฉล้มเอย แก้มเจ้าราชวงศ์ดำสี แม่มิให้ใครมาต้อง นวลเจ้าจะหมองศรีทองดีคนเดียวเอย" เลขที่ ข.14)

ในปี พ.ศ. 2515 วิทยาลัยการศึกษาดงระดงได้จัดพิมพ์หนังสือ "คดีชาวบ้าน อำเภอละติงพระ อำเภอระโนด" ขึ้น เพื่อประกอบการศึกษาวิชาภาษาไทยด้านวรรณกรรม ชาวบ้านจึงมีการรวบรวมเพลงกล่อมเด็กของภาคใต้ไว้เป็นหลักฐาน เช่นเดียวกับที่ได้มีการรวบรวมในภาคกลาง

พ.ศ.2516 จารุณี กองพลพรม ศึกษาค้นคว้าเรื่อง “คุณค่าคติชาวบ้านหมู่บ้านเมืองเก่า” ในวิทยานิพนธ์ฉบับนี้กล่าวถึงบทเพลงกล่อมเด็กและเพลงร้องเล่นของชาวบ้านหมู่บ้านเมืองเก่าที่มีคุณค่าต่อการดำรงชีวิต และเป็นค่านิยมอย่างหนึ่งของชุมชนนั้น เป็นลักษณะการรวบรวมและวิเคราะห์คุณค่าของบทเพลงกล่อมเด็ก ซึ่งในปีนี้เอง ฐะปะนีย์ นาครทรรพ และกิติยวดี บุญศรี ก็ได้รวบรวมบทวิทยากรสำหรับเด็กที่ได้แต่งไว้ใช้กับเด็กอนุบาลในแผนกอนุบาลของโรงเรียนสาธิต คณะครุศาสตร์ จุฬาลงกรณ์มหาวิทยาลัย รวม 77 บท บทเพลงทั้งหมดเป็นบทเพลงสำหรับเด็กเล็ก ๆ ที่ยังอ่านหนังสือไม่ออก มีจุดมุ่งหมายให้เด็กร้องตามผู้ใหญ่และทำท่าทางประกอบบทร้องในขณะที่ร้องไปด้วยเพื่อความสนุกสนานเพลิดเพลิน

ส่วน “บทกลอนเด็ก” ซึ่งผู้รวบรวมได้รวบรวมไว้เป็นจำนวน 122 บท แบ่งเป็นบทเห่เด็ก 72 บท บทปลอบและเล่น 50 บท ผู้รวบรวมไม่ได้แจ้งแหล่งที่มาหรือวิเคราะห์บทเพลงในลักษณะใด ๆ ไว้ทั้งสิ้น เป็นแต่เก็บรวบรวมมาพิมพ์เป็นเล่มไว้เท่านั้น

พ.ศ. 2517 สุมาภรณ์ เรืองเดช รวบรวมเพลง มีทั้งเพลงกล่อมเด็กจากคำบทพนมทวน คำบาทพนมทวน จังหวัดกาญจนบุรี ไว้ได้ 40 บทเพลงมีทั้งเพลงกล่อมเด็กและเพลงประกอบการเล่นของเด็ก ในการค้นคว้าครั้งนี้มีการเปรียบเทียบบทเพลงบางเพลงที่มีหลายสำนวนและวิเคราะห์หลักฐานบางอย่างเกี่ยวกับที่มาของบทเพลงบางเพลงที่มีหลายสำนวนมีการอภิปรายข้อคิดเห็นเกี่ยวกับเนื้อเพลงบางเพลงด้วย

ผู้ที่รวบรวมบทเพลงเกี่ยวกับเด็กไว้อีกท่านหนึ่ง คือ ประเทือง คล้ายสุบรรณและยุพิน ธราศรี ได้ช่วยกันรวบรวมจากคำบอกเล่าด้วยปาก และการค้นคว้ารายงานของนักศึกษาวิตถาลัยครูพระนครศรีอยุธยาเพื่อเป็นเอกสารประกอบการเรียนวิชาภาษาไทย โดยแบ่งออกเป็น 3 หมวด คือ เพลงกล่อมเด็ก เพลงปลอบเด็ก และเพลงร้อง การนำบทเพลงกล่อมเด็ก ในเอกสารฉบับนี้ นอกจากจะรวบรวมบทเพลงไว้แล้ว ยังมีการนำบทเพลงเด็กในภาคต่าง ๆ เท่าที่พอสืบค้นได้มาเทียบเคียงไว้เป็นแนวทางในการศึกษา

ในบรรดาผู้สนใจศึกษาค้นคว้าเรื่องบทเพลงกล่อมเด็กนี้ ดร.กิงแก้ว อัดถการ เป็นผู้ที่สนใจศึกษาค้นคว้าและวิเคราะห์ไว้อย่างจริงจัง ปรากฏในบทความเรื่อง “อารมณ์จากเพลงกล่อมเด็ก” “วัฒนธรรมกับความเปลี่ยนแปลง” และ “อุทาหรณ์จากเพลงกล่อมเด็ก” โดยจัดพิมพ์เป็นหนังสือชื่อ คติชนวิทยา ในปี พ.ศ. 2519 โดยหน่วยศึกษานิเทศก์ กรมการฝึกหัดครู

พ.ศ.2541 ฝ่ายวิชาการ สำนักพิมพ์มหาวิทยาลัยสุโขทัยธรรมมาธิราช ได้จัดพิมพ์หนังสือบทเด็กเล่น ของกรมศิลปากร ซึ่งการจัดพิมพ์ขึ้นใหม่นี้ ปรับปรุงมาจากจากต้นฉบับครั้ง พ.ศ. 2470 ซึ่งราชบัณฑิตยสภาได้รวบรวมเพิ่มเติมขึ้นจากที่สมเด็จพระเจ้าบรมวงศ์เธอ กรมพระยาตำราสารานุกรม ทรงให้รวบรวมและจัดพิมพ์เผยแพร่ครั้งแรกใน พ.ศ. 2463 ซึ่งมีทั้งบทกลอนกล่อมเด็ก บทปลอบเด็ก และบทเด็กเล่น จำนวน 73 ชิ้น พร้อมกับมีบทนำที่กล่าวถึงประวัติความเป็นมา และความสำคัญของร้อยกรองสำหรับเด็กโดย ศาสตราจารย์แมนมาศ ขวลิขิต ด้วย

บทกลอนสำหรับเด็กนับเป็นวรรณกรรมพื้นบ้านที่มีอยู่มากมาย แพร่กระจายอยู่ทั่วทุกภาคของประเทศไทย มีผู้ทำการศึกษาค้นคว้าและวิเคราะห์ไว้จำนวนมาก ทั้งนี้เพราะถือว่าเป็นวรรณกรรมที่เป็นมรดกอย่างหนึ่ง ที่แสดงให้เห็นถึงวัฒนธรรมอันเป็นเอกลักษณ์ของชาติแสดงออกถึงความสามารถ ความมีไหวพริบ ความละเอียดอ่อนทางอารมณ์ในเชิงวรรณศิลป์ สะท้อนให้เห็นถึงภาพสังคม ชีวิตความเป็นอยู่ของคนไทยสมัยก่อนโดยบทกล่อมเด็กและบทปลอบเด็กนั้น แสดงให้เห็นถึงความรัก ความผูกพันของพ่อแม่ที่มีต่อลูกอย่างลึกซึ้งนอกจากนี้ยังมีคุณค่าด้านอื่น ๆ อีก เช่น ทางด้านประวัติศาสตร์ ทางด้านธรรมชาติวิทยา และด้านชีวิตความเป็นอยู่หลาย ๆ ด้าน เช่น ความรักของพ่อแม่ ความรักของหนุ่มสาว การทำมาหากิน การคมนาคมขนส่ง การอาศัยแรงงานสัตว์ ประเพณีและศิลปวัฒนธรรม ความเพียรเพียร และคติสอนใจ เป็นต้น

บทกลอนสำหรับเด็กมักเป็นบทเป็นร้อยกรองขนาดสั้น เด็กท่องจำได้ง่าย มีสัมผัสคล้องจอง แต่เป็นสัมผัสที่ไม่คงที่แน่นอน ต่อไปนี้เป็นตัวอย่างของบทร้อยกรองประเภทนี้

บทกล่อมเด็ก

เพ็ญวันเพ็ญ	พระจันทร์ก็เปล่งปลั่งลอย
เหลืองแฉล้มแฉ่มช้อย	เคลือนคล้อยลอยลม
แจ่มแจ่มแสงส่อง	สว่างห้องพระบรรทม
น้ำค้างลงพร่างพรอม	ชำเลืองชมพระจันทร์
ที่กลางเดือนเหมือนกระต่าย	คล้ายคล้ายยายกะตา

(สุนทรภู่ “บทเท่กล่อมพระบรรทม”)

เจ้าเนื้อเย็นเลย	แม่มีให้ไปเล่นที่หาดทราย
ครั้งว่าน้ำขึ้นมา	มันจะพาเจ้าลอยหาย
แดนเสียดาย	เจ้าคนเดียวเลย
	(“เจ้าเนื้อเย็น”)

บทปลอบเด็ก

โพนเพนเอย ช้ายพ่อเพื่อนยาก พามาสู้้นหมาก พ่อรู้ฤยง
(“โพนเพน”)

บทเด็กเล่น

อะไรอยู่ในโด	ส้มโอบอก
อะไรอยู่ในจอก	ข้าวตอกขวัน
อะไรอยู่ในโด	มะดันแช่
อะไรอยู่ในแคร่	ไทรเหล้าไหยา ฯลฯ
	(“อะไรอยู่ในโด”)

บทร้อยกรองสำหรับเด็กโต บทร้อยกรองสำหรับเด็กโต อาจแบ่งออกเป็น 3
ประเภท คือ

1. นิทานคำกลอน
2. เพลงร้อง
3. บทร้อยกรองตลกขบขัน

1. นิทานคำกลอน นิทานคำกลอนของไทยอาจเทียบได้กับ นิทานพื้นบ้านคำกลอน บวกกับโคลงสำหรับเล่าเรื่อง ของต่างประเทศ ในลักษณะที่เป็นการเล่านิทานโดยใช้บทร้อยกรอง นิทานคำกลอนของไทยสมัยก่อนมักจะไม่ปรากฏชื่อผู้แต่ง เช่น สังข์ทอง ไกรทอง เป็นต้น ส่วนใหญ่เขียนขึ้นสำหรับผู้ใหญ่ ภาษาและเนื้อหาหลายตอนจึงไม่เหมาะกับเด็ก เช่น มีบทอัศจรรย์ ใช้ถ้อยคำไม่สุภาพ เป็นเรื่องโหดร้าย ทารุณ ความอามาท พยาบาทซึ่งล้วนเป็นสิ่งที่ไม่เหมาะสมกับเด็กทั้งสิ้น แต่เด็กอ่านในส่วนที่ตนพอใจ สนุกสนานเพลิดเพลิน

นอกจากนี้เด็กยังต้องอ่านและท่องจำนิทานคำกลอนอีกด้วย ในฐานะที่เป็น บทเรียน ตัวอย่างเช่นหนังสือประถม ก กา ประถมมาลา และกาพย์พระไชยสุริยา ตลอดจนเรื่องอื่น ๆ ที่เป็นหนังสืออ่านประกอบด้วย

นิทานคำกลอนที่เขียนสำหรับผู้ใหญ่ และเด็กชอบมากคือเรื่อง พระอภัยมณี ของสุนทรภู่ เด็ก ๆ ชื่นชอบทั้งเนื้อหาที่เต็มไปด้วยจินตนาการ มีอิทธิปาฏิหาริย์และความไพเราะของกลอนซึ่งมีความหมาย เป็นคติชีวิตที่ซาบซึ้งกินใจ

ตัวอย่างบทปาฏิหาริย์จากเรื่อง พระอภัยมณี

ทออากาศฟ้าดเปรี้ยงเสียงสนั่น	เป็นหมอกควันมืดมิดทุกทิศา
ทอกรบผู้ดูเหมือนไม่มีตา	ไม่รู้จะไปหนตำบลใด
ประเดี้ยวดังห่างแห่งเสียงเครื่องครึก	สันทิลิกโลกาสุธาไหว
เป็นฝนฟุ้งฟุ้งท่าพนาลัย	ทุกนายไพร่หนาวทั่วทุกตัวคน

ตัวอย่างจากเรื่อง กาพย์พระไชยสุริยา

ก ข ก กา ว่าเวียน	หนูน้อยคอยเพียร
อ่านเขียนผลมกมเกย	
ระวังตัวกลัวครุเอษ	ไม่เรียวเจียวเพวย
กูเช็ดหลาบขรวานเรียว	
หันหวดปัดแลบแปลบเสียว	หยิกซ้ำซ้ำเจียว
อย่าเที่ยวเล่นหลงจงจำ	
บอกไว้ให้ทราบบาปกรรม	เรียงเรียบเทียบคำ
แนะนำให้เจ้าเฮาบุญ	

เดชะพระมหากาญ

ใครเห็นเป็นคุณ

แบ่งบุญให้เราเจ้าเอ๋ยฯ

แปลเป็นภาษาอังกฤษ โดย ศรีสุรางค์ พูลทรัพย์ และ ดร.คลิฟฟอร์ด ฮอลแลม (Dr. Chifford Hollam) ดังนี้

For teaching young children to learn to read
The pattern of open and closed syllables
Which little ones should try to master well.

Be careful . dear children . fear your teacher
 Who may indeed punish you with the cane
 I had the experience of being whipped:
 The cane the skin smart. And the pinch
 Made it black and blue. So don't play truant
 But heed my warning . given for your own good
 So that you may perceive the difference
 Between sin and merit from these lessons.
 I offer this advice for your sake.
 By the good Grace of His Majesty.
 Whoever sees merit in this work.
 Please give me my due.

ภาพเขียนเรื่องพระไชยสุริยา สุนทรภู่แต่งขึ้นเมื่อครั้งที่ท่านบวชอยู่ที่วัด
 เทพธิดาราม ประมาณ พ.ศ. 2382-2385 ในรัชกาลที่ 3 ลักษณะของหนังสือแสดงว่าผู้
 แต่งมุ่งหมายจะให้มันเป็นแบบสอนอ่านคำเทียบ หลังจากที่เรียนผ่านอักษรแล้วมีบทอ่าน เรียง
 ลำดับตั้งแต่มาตราแม่ ก กา แล้วต่อกด้วย แม่กง แม่กน แม่กก แม่กค แม่กบ จนถึงแม่
 ภาย เนื้อเรื่องเป็นนิทานชวนให้อ่านเพลิน แนวคิดหรือสาระสำคัญของเรื่องนี้ที่สุนทรภู่ฝากไว้
 คือ “บ้านเมืองจะล่มจม ถ้าคนในสังคมขาดศีลธรรม”

องค์การคำของจุฬาลงกรณ์มหาวิทยาลัย ได้นำเรื่องนี้มาจัดพิมพ์อีก ฉบับพิมพ์ครั้งที่ 2 เมื่อ พ.ศ.
 2519 เป็นหนังสือชุดภาพและการ์ตูน ภาพประกอบดี

ในปี พ.ศ. 2529 สมาคมภาษาและหนังสือแห่งประเทศไทย ร่วมกับ คณะ
 กรรมการเอกลักษณ์ของชาติ จัดพิมพ์เนื่องในฉลอง 200 ปี กวีเอกสุนทรภู่โดยมีการแปล
 เป็นภาษาอื่น ๆ อีก 3 ภาษา ควบคู่ไปกับภาษาไทยจากต้นฉบับเดิม คือ ภาษาอังกฤษ
 ภาษาฝรั่งเศส และภาษาเยอรมัน โดย สมชัย หินบุรี และชัชชัยพร แสงกระจ่าง เป็นผู้
 เขียนภาษาไทย แปลเป็นภาษาอังกฤษโดย ศรีสุรางค์ พูลทรัพย์ และ ดร.คลิฟฟอร์ด ยอล
 แลม แปลเป็นภาษาฝรั่งเศส โดย คุณหญิงจินตนา ยศสุนทร และนายแพตริก แกเบจ
 (Dr Patrick Gabage) แปลเป็นภาษาเยอรมัน โดยวีณา จันทนยิ่งยง ดร.ฮันส์ แคปป์ (Dr.
 Hans Kappe) และอำภา ใตระภูต ผู้วาดภาพประกอบ คือ อรุณ วัชรสวัสดิ์ เป็นภาพ
 ลายเส้นขาว-ดำ

นิทานคำกลอนเรื่องอื่น ๆ ที่เด็ก ๆ ชอบก็มีเรื่อง รามเกียรติ์ ซึ่งมีฉบับพิมพ์สำหรับเด็กชื่อ เล่าเรื่องรามเกียรติ์ให้เด็กฟัง (2531) โดย อภัย จันทวิมล และ ถนอมจิตร ชุ่มวงศ์ เขียนภาพประกอบ อีเหนา นิทานทัศนคติภาพย์ เป็นต้น

นิทานคำกลอนในปัจจุบันมีอยู่ทั่วไป เช่น เด็กชายดวงเข้าเมือง (2521) โดย สุจิตต์ วงศ์เทศ ภาพประกอบ โดย อรุณ วัชรสวัสดิ์ นายแพทย์ฐิระนะ (2526) โดยยศนันท์ (ยศนันท์ แยมเมือง) ภาพประกอบโดย มนตรี แพทย์เพียร เป็นต้น

2. เพลงร้อง เพลงร้องสำหรับเด็ก ได้แก่บทเพลงกล่อม บทร้อยกรอง บางตอนที่ไพเราะจากวรรณคดีของไทย เช่น อีเหนา รามเกียรติ์ เงาะป่า เป็นต้น รวมทั้งเพลงพื้นบ้าน เช่น เพลงกล่อมยาว เพลงเกี่ยวข้าว เพลงเดินกำรำเคียว เป็นต้น และเพลงร้องที่แต่งขึ้นใหม่สำหรับเด็ก ร้องเล่นเพื่อความเพลิดเพลินและเพื่ออบรมจิตใจ

เนื้อหาของบทร้อยกรองประเภทนี้ มีหลายหลากทั้งปลุกใจให้รักชาติ บ้านเมือง เสียสละ สามัคคี กล้าหาญ มีน้ำใจเป็นนักกีฬา ขนบธรรมเนียมของผู้คนในท้องถิ่นต่าง ๆ พรรณนาความงดงามของธรรมชาติและการสั่งสอนอบรม เป็นต้น

ผู้ซึ่งมีผลงานด้านนี้ได้แก่ พระบาทสมเด็จพระมงกุฎเกล้าเจ้าอยู่หัว สมเด็จพระเจ้าบรมวงศ์เธอ กรมพระยาดำรงราชานุภาพ นายทัต เปரியง และหม่อมเจ้าหญิงพิจิตรจิราภา เทวกุล เป็นต้น

ต่อไปนี้เป็นตัวอย่างเพลงร้องสำหรับเด็ก ทั้งในอดีตและ ปัจจุบัน

มาแล้วไหวย	มาละวา
มาแต่ของเขา	ของเราไม่มา (ตาละล้า)
มาแล้วไหวย	มาแล้ววา
มาแต่ป่า	รอยตีนโตโต
ใครมีมะกรูด	มาแลกมะนาว
ใครมีลูกสาว	มาแลกลูกเขย
เอวจะเอาเหวย	ลูกเขยกล่อมยาว (ฮา)

(“เพลงกล่อมยาว”)

- | | |
|---------------------------|-------------------------|
| 1. พวกเรานักกีฬาในกล้าหาญ | เชี่ยวชาญจริงชัยไม่ย่อ |
| คราวชนะรุกใหญ่ไม่รีรอ | คราวแพ้ก็ไม่ท้อกัดฟันทน |

- | | |
|---|--|
| 2. ร่างกายกำยำล่ำเลิศ
แข็งแรงทรหดอดทน | กล้ามเนื่อก่อเกิดทุกแห่งหน
ว่องไวไม่ย่นระย้อใคร |
| 3. ใจค่อมั่นคงทรงศักดิ์
รู้แพ้รู้ชนะรู้เอื้อภัย | รู้จักที่หนีที่ไล่
ไว้ใจได้ทั่วทั้งรักชิง |
| 4. ไม่ชอบเอาเปรียบเฉียบแข่งขัน
มีตัวตนตัวเบื้อเหลือกำลัง | สู้กันซึ่งหน้าอย่าลืบทรง
เกลียดชังการเล่นเห็นแก่ตัว |
| 5. เล่นรวมกำลังกันทั้งพวก
ไม่ว่างงานหรือเล่นเป็นไม่กลัว | เอาชัยสะดวกมิใช่ชั่ว
ร่วมมือกันทั่วก็ไชโย |

(สร้อย อิม ! อิม ! อิม ! กีฬา กีฬา เป็นยาวิเศษ

ฮ้าไฮ้ ! ฮ้าไฮ้ !

กีฬา กีฬา เป็นยาวิเศษ

แก้กองกิเลสทำคนให้เป็นคน

ผลของการฝึกตน เล่นกีฬาสากล ตะล่ำ ล้ำ

(เจ้าพระยาอรรคมุขมนตรี "บทเพลงกราวกีฬา")

จันทร์เอ๋ยจันทร์เจ้า

ใครรอข้าวรอแกงท้องแห้งหนอ

ร้องจนเสียงแห้งแทบถึงแสนคอ

จันทร์จะรอให้เรากี่เปล่ากาย

ยืมจุมพท์น่านหายใจเห็นไม่คล่อง

จะหาช่องเลี้ยงตนเร่งชวนชวาย

แม้เป็นคนเกียจคร้านทานกรีดกราย

ไปมีวหมายจันทร์เจ้าอดข้าวเฮยฯ

(นายหัด เปรี๊ญ "จันทร์เจ้า")

ป่าเขี่ยป่าไม้

เคยผลิบาเขียวขจีมิให้เห็น
 กินชุ่มน้ำลำขึ้นทุกเช้าเย็น
 ลัดวี่ใช้เป็นทีอาศัยได้ขู่กิน
 มาบัดนี้ไม่มีป่าน่าหุดขู่
 สิ่งเหลืออยู่คือขอไม้ต้นตายสิ้น
 เราทั้งลูกตกทำตายทั้งไม้ดิน
 แล้วชีวันลัดวี่จะเป็นเช่นไรเลย

(อุษา พงษ์นิกร ดอกสร้อยว่าด้วย "ธรรมชาติ")

บทร้อยกรองประเภทเพลงร้องสำหรับเด็กหลาย ๆ บทอาจเหมาะสำหรับเด็กเล็ก ด้วย ผู้ที่มีผลงานแพร่หลายสำหรับเด็กวัยนี้ ได้แก่ คุณหญิงเบญจมา แสงมณี ฐะปะนีย์ นาครทรรพ และ กิตติยวดี บุญเชื้อ เป็นต้น

ตัวอย่างต่อไปนี้เป็นผลงาน 2 ท่านหลังที่กล่าวถึงในหนังสือรวมบทร้อยกรองชื่อ หนูน้อยพลอยเทลิน (2516) ในบท "หลับตาเสีย" ซึ่งเด็กเล็ก ๆ ชอบมาก

หลับตาเสีย
 อ่อนเพลียทั้งวัน
 นอนหลับแล้วฝัน
 เห็นทวดตา
 มารำยมารำ
 คมขำโสภา
 หอตั้งขึ้นมา
 เทวดาไม่มี

เพลงร้องบทนี้มีลักษณะเป็นคำคล้องจองง่าย ๆ ที่ใช้เป็นบทกล่อมเด็กได้ด้วย

3. บทร้อยกรองตลกขบขัน บทร้อยกรองตลกขบขันสำหรับเด็ก อาจจะมีอยู่ในรูปของนิทานคำกลอน เช่น ระเด่นลันได โดย พระมหามนตรี (ทวีปย์) พระมะเหลเถไถ และ อุณรุทร้อยเรื่อง โดย คุณสุวรรณ หรืออาจจะมีอยู่ในบทเด็กเล่นก็ได้ ดังตัวอย่างต่อไปนี้

ดารอดปอดแฉ่ง	ผัวยายแมงดา
ข้ามรับข้ามส่ง	ผัวยายคองบัว
หกล้มหกถูก	ผัวยายตุ๊กตา

(“ดารอดปอดแฉ่ง”)

“ปอดแฉ่ง” หมายถึง ร่าเริง

“ข้ามรับข้ามส่ง” หมายถึง คนพายเรือจ้าง

“หกล้มหกถูก” หมายถึง คนแก่ที่ขาไม่ดี เดินไม่ถนัด

“แมงดา” “คอง” “ตุ๊กตา” เป็นชื่อเมียดารอด ทั้ง 3 คน

“ดา” ใช้เรียกคนหนุ่มสาวเมื่อใช้ล้อเลียนกัน

บทร้องนี้เป็นบทร้องตลก ๆ เพื่อความขบขันว่า “ดารอด” นั้นมีเมีย 3 คน ชื่อห้องกัน โดยละ “ดารอด” ในต้นวรรคที่ 2 และ 3 ไว้ฐานที่เข้าใจ บทร้องนี้จึงความหมายว่า

ดารอดที่เป็นคนร่าเริงสนุกสนานนั้น เป็นผัวยายแมงดา

ดารอดที่เป็นคนพายเรือจ้าง เป็นผัวยายคองซึ่งเป็นบัว

ดารอดที่เป็นคนขาไม่ดี เดินหกล้มหกถูก เป็นผัวยายตุ๊กตา

4. คุณค่าของบทหรือกรองสำหรับเด็ก

คุณค่าของบทหรือกรองสำหรับเด็ก ได้กล่าวไว้ในแต่ละประเภท ของบทหรือกรองสำหรับเด็กแล้ว ส่วนทั่ว ๆ ไป ธานี ศรีไพพรรณ (2527:600-606) ได้กล่าวสรุปไว้ดังนี้คือ

4.1 ช่วยให้เกิดความละเมียดละไมในจิตใจ บทหรือกรองที่ไพเราะสามารถโน้มน้าวจิตใจผู้ฟังให้เกิดความประทับใจได้โดยเฉพาะเด็กๆ ที่จิตใจยังอ่อนเยาว์ในครั้งแรกที่ยังฟังเนื้อความไม่เข้าใจ ก็พอใจเสียงสัมผัสคล้องจอง เสียงสูงต่ำของทำนอง และนำเสียงอันไพเราะของผู้รับ เช่น ในบทเห่กล่อม เด็กจะฟังน้ำเสียงที่แสดงความรักใคร่ของแม่ หรือผู้รับกล่อมซึ่งเป็นผู้ที่อยู่ใกล้ชิดคุ้นเคย เป็นน้ำเสียงที่ชวนฟัง ชวนให้เพลิน และชวนให้หลับ บทเห่กล่อมส่วนใหญ่จะมีเนื้อหาแสดงความรักใคร่ ความห่วงใยในตัวเด็ก เมื่อเด็กฟังเข้าใจความหมายก็จะเกิดความสุขความอบอุ่น และความวางใจ ความรู้สึกเหล่านี้ จะเข้าสู่จิตใจของเด็กทีละน้อย ๆ จนแนบแน่นกลายเป็นความละเมียดละไม อ่อนโยน ดังตัวอย่างบทเห่กล่อม

เจ้าเนื้อละมุนเออย

แม่มีให้ผู้ใดต้อง

ทองดีเจ้าคนเดียวเออย

เจ้าเนื้ออุ่นดังสำลี

เนื้อเจ้าจะหอมองศรี

ความรัก ความสัมพันธ์และความห่วงใย จะถ่ายทอดจากบทกล่อมเข้าสู่จิตใจของเด็กหล่อหลอมให้มีความอ่อนโยน อันจะเป็นรากแก้วของหัวใจ แม้เติบโตต่อไปความละเมียดละไมนี้ก็ยังคงอยู่ ทำให้เด็กไม่ติดกระด้าง สอนง่าย และเป็นคนดีที่พึงประสงค์ของสังคม

บทเพลงที่ไพเราะก็ช่วยให้เด็กมีจิตใจอ่อนโยน เช่นเพลงนกน้อย

นกเขยนกน้อยน้อย

พวกเรานี้เฝ้าแลหา

นกเขยนกน้อยน้อย

ปีกหางกางสวยสม

นกเขยนกน้อยน้อย

บอกแม่ว่าดวงใจ

เจ้าค่อยค่อยเคลื่อนคล้อยมา

มาเกิดมาขอให้รำชม

บินลอยตามสายลม

บินเด่นตมระเวงใจ

บินลอยตามลมไป

แม้อยู่ไกลคะนึ่งถึง

(เบญจา แสงมลิ)

บทร้อยกรอง ช่วยให้เด็กมองเห็นความงดงามของธรรมชาติ ทั้งเสียงสัมผัสคล้องจองและเนื้อหา ทำให้เด็กมีความละเมียดละไมในจิตใจ เช่น พระราชนิพนธ์เรื่องเงาะป่า ตอนที่ชมธรรมชาติว่า

มาลี

มีเสื้อร้องว่อนอยู่คู่วิวไล

กินอะไรเกิดที่ไหนมีเสื้อเอ๋ย

น้องจะได้ไปเกิดไปกินตาม

ดอกดั่งสีบานเย็นเห็นหรือไม

งามกระไรหนอมมีเสื้อช่วงเหลืองาม

อย่าปิดเลยตอบต่อที่ซ้อถาม

ให้อร่ามเหมือนมีเสื้อเหลือสวยเออย

(รัชกาลที่ 5)

4.2 ช่วยให้เกิดความสนุกสนานเพลิดเพลิน ทำให้เด็กมีความเบิกบาน บทร้อยกรอง บทเพลง บทร้องประกอบการเล่น ให้ความสนุกสนานเพลิดเพลิน บทร้อยกรองจึงมีคุณค่าต่อเด็กในด้านนี้ เป็นอันมาก เช่น บทร้องเล่นของเด็ก

โงกเงกเอย น้ำท่วมแมม กระต่ายลอยคอ ทมาทางงอกอดคอโงกเงก

เด็กจะร้องเล่นอย่างสนุกสนาน คำสัมผัส เงก-เมฆ, คอ-งอ-คอ ช่วยให้
เด็กเพลิดเพลิน เนื้อหาดลกขบขันทำให้เด็กพอใจ

บทร้องประกอบการเล่นของเด็ก ทำให้เด็กสนุกสนานขึ้นกว่าการเล่น
ธรรมดา เช่น

โพงพางเออ ปลาเข้าลอด ปลาตาบอด เข้าลอดโพงพาง
บทเพลง ที่มีเนื้อร้อง และทำนองสนุกสนาน ทำให้เด็กชอบ เช่น
เพลงตาไปเป่าปี่

ตาไปเป่าปี่ทำนองเพราะดีน่าฟัง ฟังแล้วเพลินจึงทำให้ฉันฟังเพลินใจ
แอ อี้ แอ อี้ แอ อี้ แอ แอ อี้ แอ อี้ แอ อี้ แอ แอ
(สุกรี ไกรเลิศ)

บทร้อยกรอง ทำให้เพลิดเพลินสนุกสนาน เช่น การอ่านหรือฟังนิทานร้อยกรอง
ปกติเด็กชอบฟังนิทานอยู่แล้ว ยิ่งเป็นนิทานร้อยกรอง มีคำและเสียงสัมผัสชวนเพลินก็ยิ่งทำ
ให้เด็กชอบยิ่งขึ้น เช่น นิทานร้อยกรองเรื่อง กระต่ายน้อย

ป่าดงพงไพรใหญ่กว้าง	กร้างลำสัตว์อาศัย
กลางพงดงตะเภาเหมาะเจาะ	ฝูงกระต่ายน้อยใหญ่สำราญ
แม่กระต่ายกายขาวราวปุยฝ้าย	มีลูกชายชาญฉลาดอาจหาญ
ขยาก็ยวป่าใหญ่มานาน	วอนขานมารดาทุกวัน
แม้ว่ายังเด็กเล็กนัย	มีรู้จักป่าใหญ่ไพรสันต์
กลางเดือนแถงเดือนสัตว์หลากพัน	ลูกยาจะพรันหวันใจ
กระต่ายน้อยยวงวอนอ่อนหวาน	จนมารดาอ่อนผ่อนให้
แต่งตัวลูกน้อยยกลอยใจ	ป่าใหญ่เจ้าไม่เคยทาง
แม่เดินนำหน้าพาบุตร	ห่วงสุดสายใจมิให้ห่าง
กระต่ายน้อยเพลิดเพลินเดินทาง	จากตะเภาเหมาะอย่างกลางพนา
ป่าสูงฝูงสัตว์น้อยใหญ่	ตื่นตาตื่นใจทนักหนา
ไม้ดอกออกดอกเต็มป่า	ผีเสื้อบินมาบินไป
ชมนกชมไม้ชมสัตว์	จนพลัดกับแม่แลไท
ไม่เห็นเรียกหาเท่าไร	ตกใจแทบสิ้นชีวา
กระต่ายน้อยค่อยควบคุมสติ	ดำริทางกลับคุดหา
เดินดุ่มดุ่มเที่ยวเปลี่ยวเภา	เข้าป่าลึกแดนแดนไกล

บัดดลได้ยื่นเสียงครวญ

โหยหวนล้นป่าหวาดไหว

(รับนี้ ศรีไพรวรรณ)

4.3 บทร้อยกรองช่วยให้เกิดความคิดความเข้าใจสิ่งต่าง ๆ บทร้อยกรองที่ไพเราะ กวีหรือผู้แต่งย่อมจะสรรหาคำ และข้อความที่นอกจากจะให้ความไพเราะแล้ว ยังแฝงแง่คิดต่าง ๆ ไว้อย่างแนบเนียน เมื่อเด็กได้ฟังหรือได้อ่านถ้อยคำเหล่านั้นก็จะสื่อความหมาย ให้เด็กเกิดความคิดตามไปด้วย เช่น ปริศนาคำทาย

อะไรเอ๋ย เมื่อเด็กมีหางไม่มีขา พอโตขึ้นมาไม่มีหาง

ปริศนาคำทาย มีลักษณะเป็นคำคล้องจอง บทที่ยกมานี้ มีคำ ขา สัมผัสกับ มา และ เล่นคำ สลับกันไปมาระหว่างคำ หาง กับ ขา

เด็กชอบทายอะไรเอ๋ยกันมาก เพราะชอบคำที่ผูกให้มีเสียงสัมผัสกัน ชอบเนื้อความที่ผูกขึ้นให้คิดให้ทาย บทที่ยกมาข้างต้นนี้ จะทำให้เกิดความคิด เมื่อคิดแล้วก็รู้ว่า คำตอบของปริศนาคำทายจะต้องเป็นสัตว์ชนิดหนึ่งเพราะมีหางและขา แต่ที่ต้องคิดหนักก็คือ เจ้าสัตว์ตัวนี้คือตัวอะไรที่เมื่อมันโตก็อยู่ มันมีหาง ไม่มีขา พอมันโต หางหายไป มีขามาแทน เด็กจะคิดถึงสัตว์ต่าง ๆ ที่ตนเคยพบเห็นมา แล้วก็จะตอบได้ว่า สัตว์นั้นคือ กบ หรือคางคก

บทร้อยกรอง ก็ช่วยให้เด็กคิด และพัฒนาความคิดของเด็ก เช่น บทร้อยกรอง หิงห้อย

หิงห้อยพริ้วแสงพราว

ดูจลัดดาวที่สุกไส

หิงห้อยได้พรใคร

จึงเที่ยวท่องส่องแสงเรือง

หิงห้อยลอยวาววิบ

ชุมนุมจับลำทูลเหลืออง

ราวเพชรเม็ดประเทือง

ใครไปรอยไว้ให้เพลลิตา

หิงห้อยน้อยหรือนั้น

เจ้าแบ่งปันแสงจันทร์รา

มาไว้ในกายา

ได้อย่างไรสงล้อยจริง

(ฐะปะนีย์ นาครทรรพ)

4.4 บทร้อยกรองช่วยให้เด็กมีจินตนาการ จินตนาการ คือการคิดสร้างภาพขึ้นในจิตใจเมื่อเด็กได้ฟังหรือได้อ่านบทร้อยกรองที่ไพเราะทั้งเสียงของคำ และมีทั้งความหมาย ตลอดจนเนื้อหารวนคิด เด็กก็จะคิดตาม คิดวาดภาพจากเนื้อหาที่ได้ฟัง เกิดเป็นภาพขึ้นในจิตใจ ภาพที่เกิดขึ้นนั้น อาจให้ทั้งความสุข หรือความรู้สึกสะเทือนอารมณ์ก็ได้

และจะเป็นจุดที่ก่อให้เกิดแนวคิดหรือความรู้สึกอย่างใดอย่างหนึ่งขึ้นในจิตใจของเด็ก อันจะนำไปสู่การริเริ่มสร้างสรรค์สิ่งต่าง ๆ ได้ในอนาคต เช่น บทเพลง วิหคเหินลม

แสนสุขสมนั่งชมวิหค	อยากเป็นนกเหลือเกิน
นกหนอนกเจ้าทกเจ้าเหิน	ทุกวันนกเจ้าคงเพลิน
เหินลอยละลิวเริงลม	แม้เป็นนกได้ตั้งใจจินตนา
จันคงเริงรำลอลม	ขอเพียงเชยชมทั่วท้องนภา
จนสุดขอบฟ้าสุชาวดี	จิมพลีวิมานเมืองฟ้า
คำคั้นจะทนฝึกบิน	เหินไปทุกถิ่นที่มันมีดาว
เพราะว่าอยากจะเป็นนักเป็นหนา	ดาราทวิตออยู่ใ
ยั่วเข้ากระเช้าหรือไร	หรือดาวเกี่ยวใครเหตุใดดาวจึงชน

เด็กฟังเพลงนี้ หรือแม้แต่เวลาเขาร้องเอง เด็กจะนึกวาดภาพไปตามเนื้อเพลง มีจินตนาการให้ตัวเองเป็นนก บินล่องลอยไปได้ทุกหนแห่ง คงไม่เพียงแต่ดวงดาวเท่านั้นที่เขาจะไปดูในจินตนาการของเขาคงจะไปดูทุกสิ่งอย่างที่คิดฝันจะได้ดู จากนกเด็กอาจจะนึกถึงพาหนะอื่นที่พาเขาล่องลอยไปเที่ยวได้ โดยไม่เป็นนกให้ต้องบินเหนื่อยแรง

บทร่อนกรอง ที่สร้างจินตนาการให้แก่เด็ก เช่น ลำธารน้อย

ลำธารน้อย	มีน้ำรินไหล
ดูน้ำใสใส	เห็นกววดแววแวว
ปลาตัวนิด	ว่ายชิดลาหว่าย
พ่นน้ำกระจาย	เป็นฟองขาวขาว
ต้นไทรย่อย	ห้อยรากลงมา
ร่มเย็นหนักหนา	นอนฝันเห็นดาว

(ฐะปะนีย์ นาครทรรพ)

4.5 ช่วยให้เด็กมีคุณธรรม หรือลักษณะนิสัยที่พึงประสงค์ บทร่อนกรองที่มีเนื้อแฝงคติหรือคุณธรรมต่าง ๆ จะถ่ายทอดซึมซาบเข้าสู่จิตใจของเด็ก ถ้าได้อ่านหรือฟังบ่อยเข้าก็จะเกิดเป็นนิสัย เช่น ความเข้าใจผู้อื่น ความเมตตากรุณา ความเสียสละ ความรับผิดชอบ เป็นต้น

บทร้อยกรอง เสียงระฆัง ให้ความไพเราะและให้น้ำหนักใจทำให้เด็ก มีความกระตือรือร้น

เสียงระฆัง เสียงระฆัง ห่างแห่ง	มันดีเป็นเพลงเสนาะกังวาน
เสียงระฆัง เสียงระฆังดังกวาน	ลูกชิ้นทำงานอย่ามัวรบเรา
	(ฐะปะนีย์ นาครทรรพ)

บทเพลงที่เด็กชอบ และสอดแทรกคุณธรรม อันได้แก่ ความกตัญญู กตเวทิตะ เช่น เพลงโครหนอ

ในหนอรักเราเท่าชีวิตี	โครหนอปรานีปลอบเราเรื่อยมา
โครหนอรักเราคังดวงแก้วดา	รักเรากว้างกว่าพื้นพสุธามาภาค
จะเอาโลกมาทำปากกา	แล้วเอานามามาแทนกระดาษ
เขาน้ำหมุดมหาสมุทรแทนหมึกวาด	ประกาศพระคุณไม่พอ
โครหนอรักเราเท่าชีวิตัน	โครหนอใครกันให้เราชีวิต
โครหนอรักชวนดูหนังสี่จอ	รู้แล้วละก็อย่ามัววิ่งรอกทดแทนบุญคุณ

4.6 บทร้อยกรอง ช่วยให้เด็กจดจำความรู้ หรือเรื่องราวที่ควรจดจำได้เร็ว และได้ง่ายกว่าข้อความที่เป็นร้อยแก้ว หรือความเรียง เพราะคำที่สัมผัสที่คล้องจองกัน ช่วยให้จำได้ง่าย และจำได้ไม่ลืม

เช่นจะให้เด็กจำตัวสะกดที่ไม่ตรงมาตราตัวสะกดในแม่กน ได้แก่ พยัญชนะ ณ ญ ฐ ฒ เมื่อใช้เป็นตัวสะกดจะออกเสียงเหมือน น สะกด ถ้าให้เด็กท่อง คำที่ใช้ตัวสะกดเหล่านี้ว่า ณ-บริวณ, ญ-ผลาญ, ฐ-ละคร, ฒ-ผล, ฬ-กาฬ เด็กจะท่องอยู่นานกว่าจะจำได้ และไม่ซ้ำก็จะลืม พอจะใช้ก็นึกไม่ค่อยออก แต่ถ้าผูกเป็นร้อยกรอง ดังนี้

ไปเที่ยวลปน	เห็นคนสู้วัว
ไล่กันพันหัว	เหมือนเล่นละคร
คนแน่นบริวณ	ใจเด่นผลตอน
พระกาฬกาญจน	ผลาญชีวิตันวัว

เด็กจะได้เร็ว และจำได้ไม่ลืม เพราะคำสัมผัสในร้อยกรองช่วยให้จำง่ายและจำได้เร็วเมื่อจะใช้ก็นึกถึงร้อยกรองและคำที่ใช้ตัวสะกดแม่กน ที่ไม่ตรงมาตราตัวสะกดได้ทันที

5. จันท์ลักษณะของร้อยกรองสำหรับเด็ก

จันท์ลักษณะ คือรูปแบบของคำประพันธ์ร้อยกรอง ซึ่งมี 7 ชนิด คือ โคลง ฉันท์ กาพย์ กลอน ษ่าย ลิลิต และกล ซึ่งคำประพันธ์ 7 ชนิดนี้ย่อมมีจันท์ลักษณะแตกต่างกัน เป็นจันท์ลักษณะเฉพาะของแต่ละชนิด สำหรับจันท์ลักษณะที่เป็นคำประพันธ์ของร้อยกรองสำหรับเด็ก ที่นิยมใช้มีดังนี้

5.1 โคลง

โคลงเป็นคำประพันธ์เก่าแก่ของไทยเราประเภทหนึ่งแต่สำหรับร้อยกรองของเด็ก จะให้โคลงน้อยมากส่วนใหญ่มีจุดมุ่งหมายสำหรับผู้ใหญ่อ่าน แต่มีเนื้อหาบางบทที่เหมาะสมกับเด็ก โดยเฉพาะโคลงสี่สุภาพ รองลงมาคือ โคลงสองสุภาพ และโคลงสามสุภาพ

5.1.1 โคลงสองสุภาพ บทหนึ่งมี 3 วรรค, วรรคที่ 1 และที่ 2 มีวรรคละ 5 คำ วรรคที่ 3 มี 4 คำ รวม 3 วรรค เป็น 14 คำ อีก 2 คำสุดท้ายในวงเล็บเป็นคำสร้อย จะมีหรือไม่มีก็ได้

แผนผังโคลงสองสุภาพ

$$\begin{array}{cccccc} 0 & 0 & 0 & 0 & 0 & 0 \\ 0 & 0 & 0 & 0 & & \end{array} \quad \begin{array}{cccccc} 0 & 0 & 0 & 0 & 0 & 0 \\ & & & & & (0) \end{array}$$

ตัวอย่าง

มารดาสอนสั่งไว้	จงอย่าลืมเตือนให้
หมั่นน้อมคำนึง	เนืองเทอญ

5.1.2 โคลงสามสุภาพ บทหนึ่งกำหนดให้มี 4 วรรค , วรรคที่ 1,2,3 มีวรรคละ 5 คำ , วรรคที่ 4 มี 4 คำ รวมเป็น 19 คำ เดิมสร้อยในวรรคสุดท้ายได้ อีก 2 คำ

แผนผังโคลงสามสุภาพ

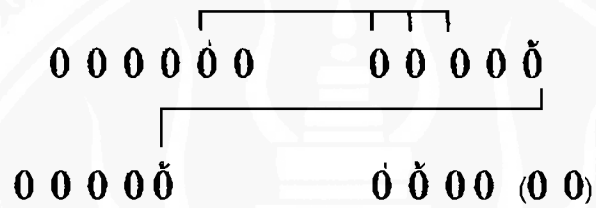

ตัวอย่าง

คนโตใจการุณ	มีบุญคุณเปี่ยมแปล
นับว่าเป็นมิตรแท้	เที่ยงแท้เกลอขวัญ เทียวนา
หรือ	
ชื่นชมดวงบุปผา	สวยใสมากไร่น้อย
หอมตรลบอบสล้อย	เร่ร่อนใจถึง แม่ฮยา

5.1.3 โคลงสี่สุภาพ โคลงหนึ่งมี 4 บรรทัด บรรทัดหนึ่งเรียกว่า "บาทหนึ่ง" รวม 4 บาท นับเป็นหนึ่งบท หรือหนึ่งโคลง , บาทหนึ่งมี 2 วรรค วรรคหน้ามี วรรคละ 5 คำ, วรรคหลังของบาทที่ 1,2,3 มีวรรคละ 2 คำ วรรคหลังของบาทที่ 4 มี 4 คำ รวมเป็น 30 คำ

แผนผังโคลงสี่สุภาพ

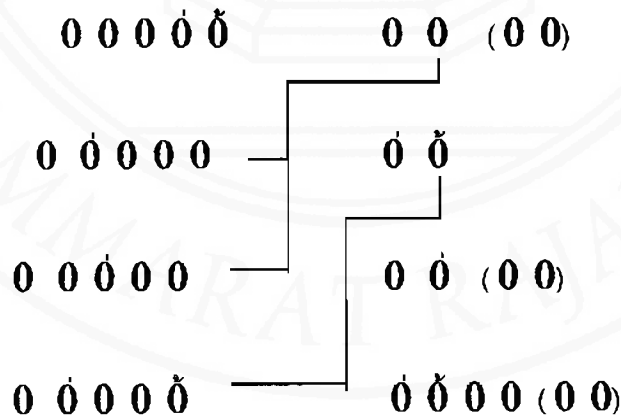

ตัวอย่าง

เสียงลือเสียงเล่าอ้าง	อันใด ที่เอย
เสียงย่อมยอศใคร	ทั่วหล้า
สองเขือพิลล็บไหล	ลุ่มต้น ฤๅที่
สองพิศิดเอาอ้า	อย่าได้ถามเมื่อ

(ลิลิตพระลอ)

หรือ

สิ่งใดในโลกล้วน	อนิจจัง
คงแต่บาปบุญยัง	เที่ยงแท้
คือเงาติดตัวตรัง	ตรึงแน่น อยู่เนา
ตามแต่บุญบาปแล้ว	ก่อเกื้อรักษา

(ลิลิตพระลอ)

หรือ

โคจรานโคจรุกด้าว	แดนไทย
ไทยรบจนสุดใจ	ชาติดิน
เสียเนื้อเลือดหลังไหล	ยอมสละ สิ้นแล
เสียชีพไปเสียสิ้น	ชื่อก้องเกียรติงาม
หากสยามยังอยู่ยัง	ยืนยง
เราก็เหมือนอยู่คง	ชีพด้วย
หากสยามพินาศลง	ไทยอยู่ ได้ฤๅ
เราก็เหมือนมอดม้วย	หมดสิ้นสกุลไทย

(สยามานุสติ)

5.1.4 โคลงกระทู้ คือโคลงสี่สุภาพนั่นเอง แต่ตั้งข้อความเป็นกระทู้ไว้ข้างหน้าของบาททั้ง 4 แล้วแต่งถ้อยคำต่อไปให้มีเนื้อความอธิบายหรือขยายความของกระทู้ให้ชัดเจนยิ่งขึ้นซึ่งมีทั้งกระทู้เดี่ยวหรือกระทู้คำเดียว, กระทู้สอง, กระทู้สาม และกระทู้สี่

ตัวอย่างกริยาที่เดียวกริยาที่คำเดียว

รัก	ขาดมรรยาทเพื่อนพ้อง	เพียงใด ก็ดี
ชาติ	ยิ่งเหนือสิ่งไร	รักแท้
ยิ่ง	ราษฎรวิร่วมรักไม	ตรีมิตร สมาน แส
ชีพ	สละเพื่อชาติแล้	ชาติเรื่ออารยัน

หรือ

อย่า	ใจคุณโทษให้	เล็งเห็น
เกี่ยว	กิจการบ่เป็น	ประโยชน์แท้
อย่า	หยิ่งท่านจึงเอ็น	คู่ทั่ว หน้านา
คร้าน	นักมักอ้ออ้อ	ห่อนได้เป็นคุณ

(จินตามณี)

ตัวอย่างกริยาที่สอง

ลูกรัก	พ่อรักเจ้า	จวังเจียว แม่เออ
ลูกใคร	เรียนพ่อเหลียว	รับไ้
ดวงใจ	พ่อดวงเดียว	รักแม่ นะแม่
ของพ่อ	มีมอบให้	หมดสิ้นศฤงคาร

หรือ

เพื่อนกิน	สิ้นทรัพย์แล้	แขนงหนี
หาง่าย	หลายหมื่นมี	มากได้
เพื่อนตาย	ถ่ายแทนชี-	วาอาตม
หายาก	ฝากผีไ้	ยากแท้จักหา

ตัวอย่างกริยาสาม

อย่าเมาศักดิ์	สร้างเชื้อง	ช่มคน
อย่ามั่งมาก	มั่งจน	แต่ได้
อย่าถากถาง	ถลากถลดน	แนมเหน็บ เขานา
อย่าหมิ่นคน	ค่อนได้	เคาะเค้นคุยโต

หรือ

ป่าทิ้งเสือ	หมูไม้	มากมูล
เรือทิ้งพาย	พายूर	ยาตราเค้า
นายทิ้งบ่าว	บริบูรณ์	ตามติด มากแฮ
เจ้าทิ้งข้า	ค้ำเข้า	ช่วยสิ้นเสรีจงาน

(ปฐมมาลา)

ตัวอย่างกระทูสี่

อย่าทำความชั่ว ให้	ปราษฎิ เตือนแฮ
อย่ามัวคนพาล ริ	ชั่วช้า
อย่าหาญต่อศึก ตรี	ตรงชอบ ก้อนนา
อย่าฮึกสู้เสือ กล้า	จักม้วยเพราะเสือ

หรือ

ฝนตกแดดออก จ้า	แจ่มแสง
นอกจอกเข้ารัง แฝง	ไฟเร้น
แม่ม้ายใส่เสื้อ แดง	ดูขาด
เอาเสือปิดหลัง เต็น	เล่นล้อหลอกฝน

(พระยาอุปกิตศิลปสาร)

5.1.5 โคลงตัน นับเป็นโคลงประเภทใหญ่คู่กันกับโคลงสุภาพและแบ่งออกเป็นหลายชนิดเช่นกัน มีข้อสังเกตความแตกต่างระหว่างโคลงสุภาพกับโคลงตัน คือวรรคท้ายของบาทที่ 4 โคลงตันนั้นจะมีเพียง 2 คำ

แผนผังโคลงสองตับ

0 0 0 0 0 0 0 0 0 0 0 0 0

ตัวอย่าง

เพลงกรรมตามแต่งสร้าง เราจึงจำต้องร้าง ห่างกัน

หรือ

ลมโชยชวนชื่นให้ จิตรผ่องทักตรนนิ้วไสริ สร้างศิลป์

แผนผังโคลงสามต้น

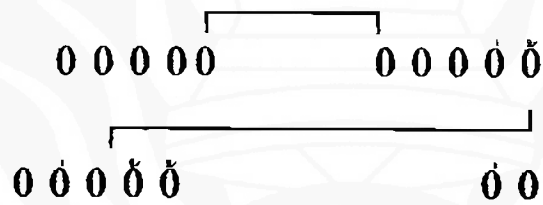

ตัวอย่าง

ดวงซาดาตามเงา

เพลงกรรมเราแต่งสร้าง

กรรมจึงพาให้ร้าง

ห่างกัน

แผนผังโคลงสี่ต้น

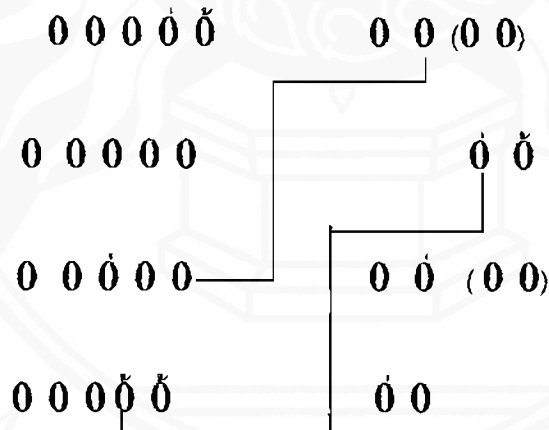

โคลงสี่ต้นที่พบกันมากมีอยู่ 2 แบบคือ โคลงสี่ต้นวิหขมาลี โคลงสี่ต้นบาท
กฤษกร และโคลงสี่ต้นตรีพิศพรรณ

ตัวอย่างโคลงสี่ด้นวิวิธมาติ

เวียงวังบรมราชเจ้า	จอมสยาม
ปราสาทรัตนพิमान	หยาดฟ้า
สรรพสิ่งวิจิตรงาม	ฉล็กสวด ลายแฮ
กนกรัตน์เรืองจำ	จับหวา

ตัวอย่างโคลงด้นบาทกฤษร

ต้นไม้ขรรจุดลิน	บมี แม่ฮา
ถามช่าวนวลงนางฤ	พูดได้
รฤกกระลาศรี	เสาวภาคย์ ภูเอย
สารส่งทุกต้นไม้	ล่านลูง

(กำสรวลศรีปราญ)

ตัวอย่างโคลงสี่ด้นตรีพิพิธพรณ

ท่อมมฤตสำหเฝ้า	ทนุณอม ยิงแฮ
หวังจิตคิดเรชาติ	โอบอุ้ม
บัตยงไตไรตอม	จนเดบ ไหญ่นา
เปรียบร่มโทคุ้มป้อง	ก้อมผดุง

5.1.6 โคลงกล ก็คือโคลงสี่สุภาพหรือโคลงด้นชนิดโคลงสี่ ซึ่งมีลักษณะบังคับที่แปลกไปจากปรกติ ตามแต่กวีจะคิดประดิษฐ์ขึ้นและคิดตั้งชื่อโคลงเหล่านั้นออกไปตามแต่จะเห็นเหมาะสม

ตัวอย่างโคลงกลบทกนิกรเก็บบัว

เทัญทักตร่มองทักตรึงเพียง	เทัญจันทร์
งานพิศม่องพิศพรณ	ชื่นช้อย
นวลปรางดั่งปรางสวรรค	เสกส่ง มาเฮย
เมิลเนตรยามเนตรชะม้อย	คลั่งไคล้เรียมละเมอ

ตัวอย่างโคลงกลบทครอบจักรวาล

ฝนเคยฝนหลังหล้า	หลากฝน
ฟ้าแลบแปลบคำรน	สนั่นฟ้า
ทุ่งหนองเจ็จนองชด	ท่วมทุ่ง ตลอดเขย
สุญทวิทยสินนากล้ำ	เกลื่อนทองนทีสุญ

ตัวอย่างโคลงกลบทสารถิ์ขั้บรถ

งามเนตรนวนลนึ่งน้อง	เนตรงาม
เข้ายั้วรักเรียมยาม	ยั้วเข้า
เนตรคมเพชรข่มความ	คบเนตร ได้ฤฯ
ถวิลเสนห์นวลคำเข้า	ชื่นชู้เสนห์ถวิล

ตัวอย่างโคลงกลบทบุษบารักรั้ช

หวานยามรักรักขึ่ง	สุดหวาน
หวานกว่าอ้อยอ้อยตาล	แต่งอ้าง
ถึงยามเกลียดเกลียดนาน	โหนเกลียด เท้าฤฯ
นี้แหละมนุษย์มนุษย์สร้าง	เสกด้วยอารมณ์

ตัวอย่างโคลงกลบทห้วพันหลัก

กรรมใดเพรงที่สร้าง	ส่งสนอง กรรมเนอ
สนองบาปเหนือบุญครอง	รักซ้ำ
ซ้ำจิตชวดคิดปอง	ปรนสวาท
สวาทหักเจ็บรักล้ำ	บาปนี้ใดเหมือน

โคลงกลบทอักษรล้วน

แลลิ่งเล่นล้อ	ลางลิ่ง
พาเพื่อนพ่นพ่นพิง	พวกพ้อง
ตื่นเดินได้ตอติง	เตี้ยต่ำ
ก่นกู่กันก็กกก้อง	เกาะเกี่ยวกวนกัน

(กำชัย ทองหล่อ)

โคลงกลบทอักษรคู่

คุณแคว้นขำขึ้น
 แห่งพักไฟผ่อง
 ขางไทรโคกสนสง
 ทั้งถ่อนทวยท้อมท่าย

เคียงคาง
 ผืนผ้าย
 ขอนขุ่ม
 เกื้อนทองแถวเดิน

(กำชัย ทองหล่อ)

5.2 **ฉันท** คือ ลักษณะถ้อยคำที่ได้รับยกย่องขึ้นให้เกิดความไพเราะซาบซึ้ง โดยกำหนดคณะ ครุหลุ และสัมผัสไว้เป็นมาตรฐาน ฉันทเป็นร้อยกรองที่ได้แบบมาจาก ภาษาบาลีสันสกฤต แต่ไทยเรานำมาเพิ่มสัมผัสเข้าอีก ฉันทเป็นร้อยกรองที่แต่งยาก และอ่านยากกว่าคำประพันธ์ประเภทอื่น โบราณถือว่าเป็นของสูง จึงไม่ค่อยนิยมแต่งร้อยกรอง สำหรับเด็ก ฉันทที่นิยมแต่งบ้าง เช่น วิชาชุมนุมมาลาฉันทและสาลินีคำฉันท เป็นต้น

5.2.1 วิชาชุมนุมมาลาฉันท เป็นฉันทที่ง่ายที่สุด คำที่ใช้เป็นครุล้วน 1 บท มี 8 วรรค, วรรคละ 4 คำ สัมผัสสัมผัสกันตามแผนผัง

แผนผังวิชาชุมนุมมาลาฉันท

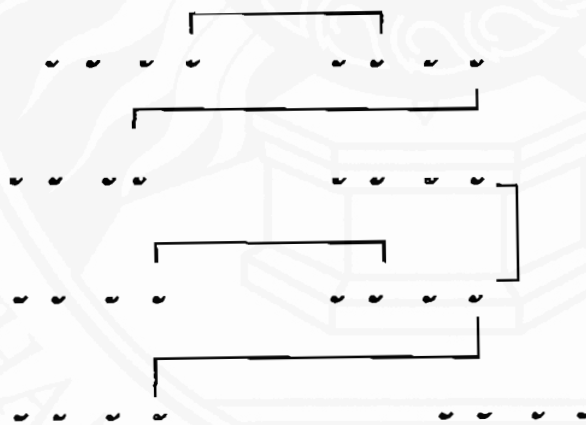

ตัวอย่าง

เจ้าหมาท่าไก้
 สองหูสองตา
 มันเดินไปมา

ชื่อโตสี่ขา
 มีหางหนึ่งหาง
 ลอยหน้าคอคาง

เด็กทั้งหลายต่าง	หัวเราะชอบใจ
ออกมาฮันดู	ครูให้นั่งที่
หมาบ้านโครมี	เล่าให้ฟังกัน
เด็กเด็กเบิกบาน	เล่ารานทั่วไป
ให้เพื่อนพอใจ	รู้จักกันดี

5.2.2 อินทรวีเชียรฉันท์ บทหนึ่งมี 2 บาท , บางหนึ่งมี 2 วรรค ,
วรรคแรก มี 5 คำ, วรรคหลังมี 6 คำ ประกอบด้วย ครุฑฑู ตามแผนผัง

แผนผังอินทรวีเชียรฉันท์

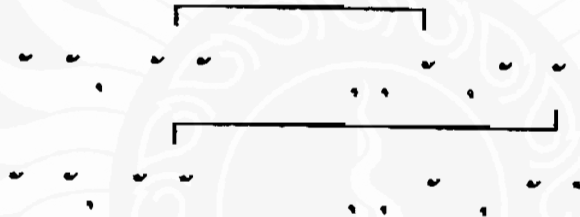

ตัวอย่าง

ภาคพื้นทวารัญญ	จรนสนศราญรมย์
เนินราบดลั้บดม	ทิศเพดินเจริญใจ
โรคศิขรเขา	ณ ลำเนาพนาลัย
สูงลิ่วตระดานัน	ยนพันประมาณหมาย
	(อิตรราชคำฉันท์)

5.2.3 สาลินีคำฉันท์ บทหนึ่งมี 2 บาท , บาทหนึ่งมี 2 วรรค ,
วรรคแรก มี 5 คำ, วรรคที่ 2 มี 6 คำ ตามแผนผัง

แผนผังสาลินีคำจับ

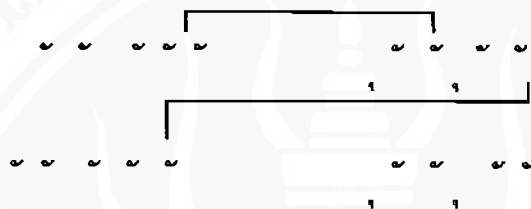

ตัวอย่าง

เกียจคร้านการทำงาน	บมีบ้านจะอาศัย
เกิดมาเป็นคนไทย	ถูควรทั้ระยะองาน
ทำกินถิ่นของตัว	ผิทำชั้วก็เป็นพาล
ชั่วผิดติดสันดาน	วิบัติกรรมจะนำผล
เหตุนั้นควรหมั่นเพียร	ริเริ่มเรียนระวังตน
อย่ากลัวมัวกับคน	ทศิสสร้างทุอาบาย
ดูจีนในถิ่นไทย	เจริญไวเพราะค้าขาย
จีนนั้นหมั่นชวนชวาย	ชยันงานและออมสิน

5.2.4 วสันตติลกจับ บทหนึ่งมี 2 บาท , บาทหนึ่งมี 2 วรรค, วรรค

แรก 8 คำ , วรรคหลัง 6 คำ ตามแผนผัง

แผนผังวสันตติลกจับ

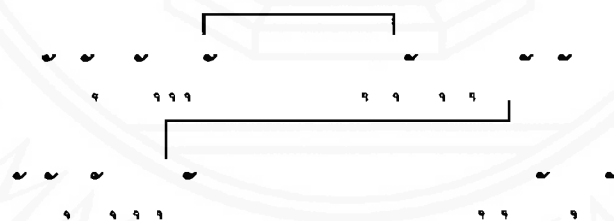

ตัวอย่าง

สามยอดตลอดระยะเวลาห้าปี	ระเววับสลัปพรรณ
ช่อฟ้าตระการกลจะหยัน	จะเวยะยั้วทิมมพร
ปราสาทพิลาศศุภจรูญ	นภาศูลประภัสสร
ทางหงส์ฝังจิตตรงอน	ดุจกรั๊กนภาลัย
	(สาามัคคีภาพคำฉันท์)

5.3 กาพย์

กาพย์เป็นคำประพันธ์ที่คล้ายกับฉันท์ จนอาจกล่าวได้ว่าเป็นประเภทเดียวกับฉันท์ แต่ต่างกันตรงที่กาพย์ ไม่บังคับ ตรี หุ เท่านั้น

5.3.1 กาพย์ยานี 11 ใช้แต่งในความพรรณนา บทหนึ่ง มี 2 บาท บาทหนึ่งมี 2 วรรค วรรคแรก 5 คำ วรรคหลัง 6 คำ การส่งสัมผัสดูตามแผนผัง

แผนผังกาพย์ยานี 11

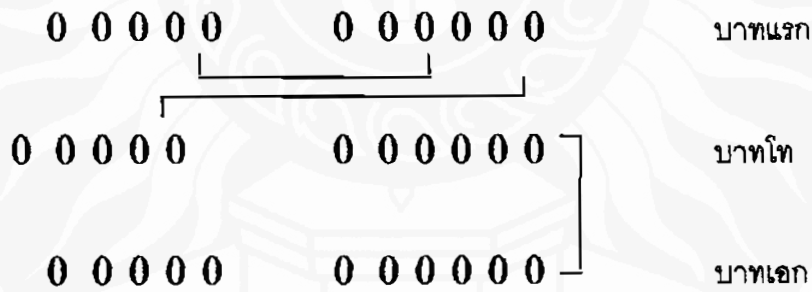

ตัวอย่าง

ระฆังดังห่างห่าง	ฆ้องใหญ่กว้างขวางหนึ่งหนึ่ง
กลองหนึ่งดังตึงตึง	ตีกระดิ่งดังกริ่งกริ่ง
นักเลงร้องเพลงพลาจ	ตรงหน้าต่างไขว่ห่างหยิ่ง
เอาหลังนั่งเอียงอิง	มือถือฉิ่งตีดังตึง
	(ประถม ก กา ฉบับหอสมุดแห่งชาติ)

หรือ

หวานอื่นมีหมีแสดน	ไม่เหมือน मैंนรศำหวาน
แม่ลิ้มชิมอ้อยตาล	รสที่หวานไม่นานคลาย
อ้อยตาลที่หวานลิ้น	ยังรู้ดีนรศำจางหาย
หวานวจิมิรู้ว้าย	ชนทั้งหลายนิยมชม
หึ่งขึ้นระรื่นหู	ใครใครรู้ว่าดีสม
จิตโหมเพราะโลมลม	ไม่ชื่นชมทั้งกายใจ
ล้อมลามาทำหยามเหยียด	คนวังเก็ยถึงไหนไหน
ล้มพันธุ์ขาดเยื่อโย	ผู้ดีไพรไม่ชอบพึง

5.3.2 ภาพยี่บัง 16 ใช้แต่งในความบรรยาย บทหนึ่ง มี 3 วรรค
วรรคแรก 6 คำ วรรคที่สอง 4 คำ วรรคที่สาม 6 คำ รวม 16 คำ

แผนผังภาพยี่บัง 16

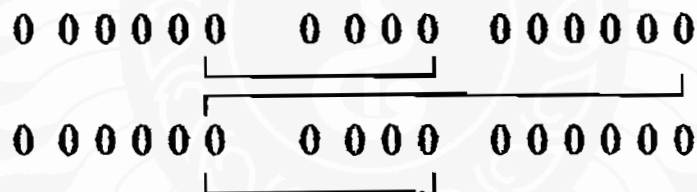

ตัวอย่าง

ธารสีที่ข้างเดียวเพื่อนกัน	หากินทุกวัน
ไม่มีพรากจากไปไกล	
เห็นมนุชยี่ใช้ลมได้	ก็เกิดข้องใจ
นั่นละหรือคือปัญญา	
ต่างช่วยกันถกปัญญา	เพราะต่างเกรงว่า
จะถูกนำไปให้งาน	
เจ้าข้างคุดโหวหาร	อย่ากตัวเลขท่าน
ชี้ฉันใหญ่กว่าหัวมัน	

(ข้างกับเสือ)

หรือ

ตามสิบสามเศียรโตภา
ตั้งหนึ่งเพชรรัตนรูจี
งาหนึ่งเจ็ดโปกษรณี
เจ็ดกอบุลงบันดาล

เศียรหนึ่งเจ็ดงา

สระหนึ่งย้อมมี

(บทกาศ์เฮราวัน)

5.3.3 กาศ์ดูรางคนางค์ 28 ใช้ในความบรรยาย สภาพลับสน
การรบที่เรืออารมณ์ บทหนึ่ง มี 7 วรรค วรรคหนึ่ง มี 4 คำ

แผนผังกาศ์ดูรางคนางค์ 28

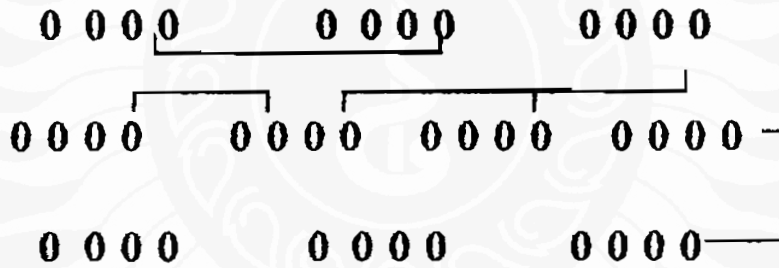

ตัวอย่าง

ช่วยกันปลูกไว้	ต้นไม้ดอกไม้
กลางวันร้อนจัง	มากมายดาษดื่น
ทุกคนสดชื่น	นั่งได้ร่มรื่น
	ครีกครื้นชื่นบาน
	ทุกคนรักกัน
สามัคคีมัน	สมัครสมาน
เด็กและผู้ใหญ่	น้ำใจเจือจาน
ตั้งต่างตำราญ	รักบ้านของเรา

(บ้านของเรา)

หรือ

	วันนั้นจันทร์
มีตารากร	เป็นบิหาร
เห็นลั่นดินฟ้า	ในป่าท่าธาร
มาดีคสีบาน	ใบก้านอรชร
	เย็นจ่าน้ำฟ้า
ขึ้นระฆก	วายุพารจร
ตาระพันธุ์จันดิน	รับกลิ่นเกษตร
แดนต้อยคลอว่อน	ว่าว่อนเวียนระวัน

(ภาพย์พระไชยสุริยา)

5.3.4 ภาพย์เห่เรือ เริ่มต้นด้วยโคลงสี่สุภาพ 1 โคลงแล้วแต่งภาพย์ยานีกำกับ จะแต่งสักกี่บทก็ได้ไม่มีกำหนด ถ้าชื่นชอบความใหม่ก็แต่งโคลงสี่สุภาพอีก แล้วแต่ภาพย์กำกับไปตามนัยแห่งความในโคลงนั้น

ตัวอย่าง

(โคลง)	รอนรอนสุริยไฉ่	อัสดง
	เรือยเรือยลับเมรุลง	ค่ำแล้ว
	รอนรอนจิตจ้านง	นุรที่ เพียงแม่
	เรือยเรือยเรือมคอยแก้ว	คล้ายคล้ายเรือมเหลว
(โคลง)	เรือยเรือยมารอนรอน	พิพากระจะตกต่ำ
	ตนธยาจะใกล้ค่ำ	ค่านิ่งหน้าเจ้าดาตรู
	เรือยเรือยมาเรือยเรือย	นกบินเจียงไปทิ้งหมู่
	ตัวเดียวมาพลัดคู่	เหมือนพ็อยู่ผู้เดียวคาย

(บทภาพย์เห่เรือ เจ้าฟ้าธรรมาธิเบศร)

5.3.5 ภาพย์ลำนำเท่กล่อมพระบรรทม ใช้เป็นบทขับร้องเท่กล่อมพระราชโอรสพระราชธิดา มีลักษณะคล้ายภาพย์ยานี 11 แต่วรรคที่ 2 วรรคที่ 4 บางวรรค ใช้คำเพียง 5 คำ เท่านั้น

ตัวอย่าง

เห่เอศพระจันทร์เห็ง	ดูปลั่งเปล่งวิมลโฉม
เคล็ดอันคด้อยลอยไพยม	ดูน่าประโลมละลานใจ
ทรงกลดดูหมดเมฆ	แลวิเวกนภาลัย
งามเพลีนแจวิญใจ	จะหายไปกับนัยนา
ดูดวงเดือนก็เดือนลอย	แถมช้อยดังเสชา
ดูน่ารักลักขณา	พระจันทร์ทราช่างงามจริง
ดวงเดือนช่างเหมือนพักตร์	นงลักษณ์พระองค์หญิง
พริ้งเพริศประเสริฐยิ่ง	นำประวิงใจ เฮย ๆ

(บทเห่กล่อมพระเจ้าลูกเธอ)

5.4 กลอน

กลอนเป็นคำประพันธ์ของไทยที่มีมาแต่โบราณ และแพร่หลายที่สุด กลอนเป็นร้อยกรองประเภทที่บังคับคณะ สัมผัส และเสียงวรรณยุกต์ ซึ่งอาจกล่าวได้ว่าเป็นร้อยกรองที่มีลักษณะแต่งง่ายและนิยมแต่งในร้อยกรองสำหรับเด็ก กลอนที่แต่งสำหรับเด็ก มี

แผนผังกลอนสี่

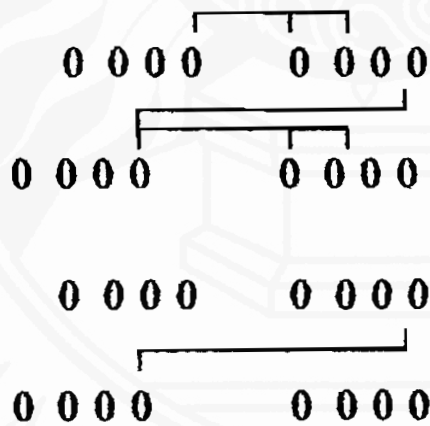

ตัวอย่าง

จันชื้อชาติ	ผู้มีม้างาม
ใครใครก็ถาม	ถึงนามของมัน

ฉันบอกเขาไป	ตั้งใจเรีจพตัน
ว่าม้าของฉัน	ชื่อมัน "สีไพร"
เข้าตื่นขึ้นมา	ฉันพาวิ่งไป
เที่ยวปากกว้างใหญ่	แดนไกลสุดตา
ฉันเองแสนเหนื่อย	ฮอนมื่อยระอา
จึงลงจู่ม้า	เข้าพนาศรี

(สีไพรเพื่อนรัก)

5.4.1 กลอนหก ขึ้นต้นด้วยวรรคดับ วรรคหนึ่ง ๆ จะมี 6 คำ การส่งสัมผัสเหมือนกับกลอนสุภาพ

แผนผังกลอนหก

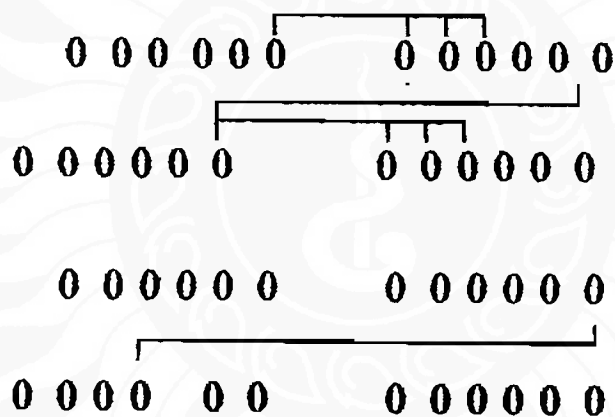

ตัวอย่าง

มีลิงอยู่บนต้นไม้	อยู่ใกล้กับข้างวารี
หน้าตาหงาหงอยเต็มที	เพราะมีความอยู่ในใจ
ลิงมันเฝ้าคิดอยู่ว่า	ตัวข้าจะทำไฉน
จึงสมจิตคิดจะไป	ใกล้ฝั่งตรงข้ามวารี
ฝั่งโน้นมีผลไม้	จะใคร่ได้กินสักที
คิดพลางให้กุ่มฤดี	สุดที่จะไปใกล้ฝั่ง
เจ้าลิงยังคิดยิ่งกุ่ม	มือกุมขมับตงนึ่ง
คราวนี้หมดแน่ความหวัง	อีกทั้งจะต้องอดกิน

(สิงจอมโว)

5.4.2 กลอนแปด วรรคหนึ่งมี 8 คำ แต่ไม่กำหนดตายตัว อาจเป็น 7-8 หรือ 9 ก็ได้ 2 วรรคเป็น 1 บท หรือเรียกว่า 1 คำกลอน 2 คำกลอนเป็น 1 บท

แผนผังกลอนแปด

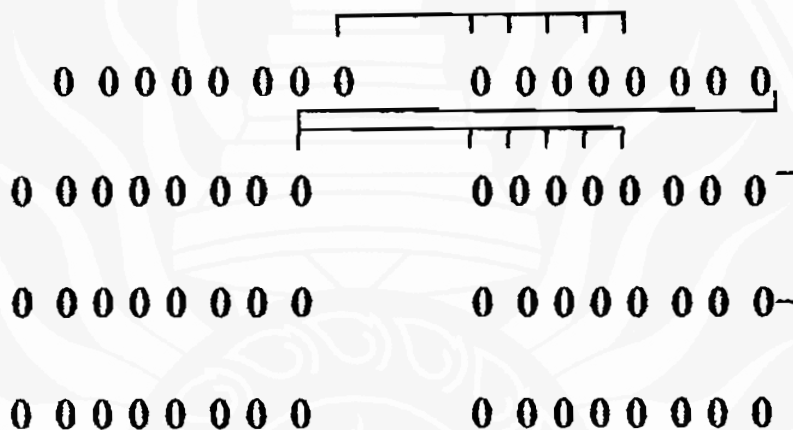

ตัวอย่าง

อะไรเอ่ยต้นเท่าราไมวาเดียว	ลองคิดดูประเดี๋ยวก็ตอบได้
ว่าคือกล้วยไซ้ใหม่ไซ้สิ่งใด	ถูกละไขกกล้วยนั้นเองแท้จริงจริง
รู้ใหม่ว่ามีคุณอย่างไรบ้าง	รอกล่าวอ้างประโยชน์กล้วยมีหลายสิ่ง
นับกำหนดแทบไม่ถ้วนมากมวลงจริง	ประโยชน์ยิ่งลองฟังนึ่งนี้ไป
หนึ่งหยวนั้นชอยให้หมูกินกับรำ	สองยังทำทูนแพลขยน้ำได้
สามทำปอมัดของดีเกินใคร	สี่แกนในจิ้มน้ำพริกขร่อยดี
ห้ากำนโบทำมาทำป็นกล	หกในงานม่งคตทำบายศรี
เจ็ดทำกระทงน้อยลายวารี	แปดหน่อของมากมีดีกว่าใคร

(ประโยชน์ของกล้วย)

5.4.3 กลอนคอกสร้อย แต่เดิมเป็นกลอนสำหรับรับร้องแก่กัน ระหว่างหญิงชาย แต่ในปัจจุบัน ส่วนใหญ่ เป็นคอกสร้อยสุภาพิต กลอนคอกสร้อยบทหนึ่ง มี 8 วรรค วรรคละ 6-8 คำ ขึ้นต้นด้วยวรรคดับ และมีเพียง 4 คำ เช่น มดเอี่ยมมดแดง, เด็กเอ๋ยเด็กน้อย เป็นต้น

ตัวอย่าง

สักวาหวานอื่นมีหมื่นแสน

ไม่เหมือนแมนพจมานที่หวานหอม

กลิ่นประเทียบเปรียบดวงพวงพยอม

อาจจะน้อมจิตโน้มด้วยโฉมลม

แมนล้อลามหยามหยาบไม่ปลาบปลืม

ดังคู่ด้อมบอระเพ็ดต้องเร็ดขม

ผู้ดีไพร่ไม่ประกอบชอบอารมณ์

ใครฟังลมเมินหน้าระอาเอย

(กรมหลวงบดินทร์ ไทศาลโศภณ)

5.4.5 กลอนเสภา เป็นกลอนสุภาพชนิดหนึ่ง ซึ่งแต่งขึ้นเพื่อใช้รับร้องแบบเสภา เรียกว่า "รับเสภา" บทเสภาที่จะรับมักแต่งเป็นเรื่องยาว ๆ เช่น บทเสภาเรื่องขุนช้างขุนแผน กลอนเสภามีอันลักษณ์เหมือนกลอนสุภาพ เพียงแต่ถ้อยคำในวรรคหนึ่ง ๆ อาจสั้นบ้างยาวบ้างแล้วแต่ผู้คิดกลอนขึ้นเพื่อรับ เสภาบทหนึ่ง ๆ จะประกอบด้วยกลอนสักกี่บทก็ได้ แล้วแต่ว่าจบเนื้อความเมื่อใด

ตัวอย่าง

ยกออกนอกเมืองสวรรคโลก	ข้ามโคกเข้าป่าพนาศรี
เจ้าพลายกระสันหันทิว	รำลึกถึงนารีศรีมาลา
ถ้าแมนแก้วแววตามาด้วยที	จะชวนที่ชมไม้ไพรพฤกษา
คิดพลางเดินพลางตามทางมา	ข้ามท่าเงินเขาลำเนาธาร
แลเห็นเขาเจ้าเงื่อมระจอนระใจ	เป็นกรวยโกรกน้ำตาดกระเซ็นชาน
โครมครึกกึกก้องท้องพนาดี	พลุ่งพล่านมาแต่ยอดศิขรินทร์

(เสภาขุนช้าง-ขุนแผน)

5.4.6 กลอนบทละคร เป็นกลอนที่แต่งขึ้นเพื่อใช้แสดงละครรำ ลักษณะบังคับของกลอนชนิดนี้ เช่นเดียวกับกลอนสุภาพแต่คำใน 1 วรรค มักนิยมเพียง 6-7 คำ เพื่อให้เข้าจังหวะร้องรำให้ไพเราะ ในการดำเนินเนื้อความ เวลาเริ่มต้นอาจใช้คำขึ้นต้นคือคำนำต่าง ๆ เช่น เมื่อนั้น บัดนั้น มาจะกล่าวบทไป หรือขึ้นต้นแบบกลอนคอกสร้อย เช่น รดเอ๋ยรถทรง เป็นต้น

ตัวอย่าง

มาจะกล่าวบทไป	เทพไทสิงสู่อุ่ตฤกษา
สงสารนางจันทรีภักธยา	เจ้ามาเหนื่อยยากลำบากกาย
เทพบุตรจุติมาบังเกิด	กำเนิดมิดพันคนทั้งหลาย
บุญญาธิการนั้นมากมาย	จะล้ำเลิศพิศพรายเมื่อปลายมือ
ถึงจะตกน้ำก็ไม่ไหล	ตกในกองกุนทีไม่สูญชื่อ
จะได้ผ่านบ้านเมืองเลื่องลือ	ชื่ออื้อดินฟ้าบาดาล

(สังข์ทอง)

5.4.7 กลอนนิยายหรือกลอนนิทาน มีลักษณะเหมือนกันกับกลอนเพลงยาวนั่นเอง แต่แต่งเป็นเรื่องยืดยาวทำนองนิทาน นิยาย หรือเทพนิยาย มีพระเอกนางเอก บทที่จับศึกและความอัศจรรย์ต่าง ๆ หรือจะแต่งแบบนวนิยายสมัยใหม่ก็ได้ เพียงแต่เป็นกลอนเท่านั้นเช่น พระอภัยมณี กากี โคนบุตร และ จันทรถิรภ เป็นต้น

ตัวอย่าง

จะกล่าวถึงอสุรีผีเสื้อน้ำ	อยู่ห้องผ้าวิงวนชลตาย
ได้เป็นใหญ่ในพวกพิศาจพราย	ตกรัศกายโตใหญ่เท่าไอยรา
ตะวันเย็นขึ้นมาเล่นทะเลกว้าง	เที่ยวขลุ่ยกลางวารินกินมังจา
จวบจนกลางพิศก็ตฤกษา	เป็นภักษานางมารสำราญใจ
แล้วเล่นน้ำดำโดดโดดทะเลลือ	เสียงโผผิงผ่นผอนใจนโกล

เข้าใกล้ฝั่งวังวนข้างต้นไทร	พอนางได้ยินเสียงสำเนียงดัง
วิเวกวังวังเวงด้วยเพลงปี่	ป่วนฤๅติตาลคั่นถวิลหวัง
เสน่ห์หาอวรณ์อ่อนกำลัง	เข้าเกยฝั่งหาดทรายสบายใจ
แล้วลุกขึ้นเท้าแขนแหงนชะงั	ซ้ำเลื่องแลหลากจิตคิดสงสัย
เห็นพระองค์ทรงโอบประโลมใจ	นั่งเป่าปี่อยู่ใต้พระไทรรทอง

(พระอภัยมณี)

5.4.8 กลอนเพลงไทย เป็นกลอนสุภาพทั่วไป ที่แต่งขึ้นมาเพื่อใช้ขับร้องในวงมโหรีหรือขับร้องลำนำต่าง ๆ นิยมใช้ทั้งเพลงทำนองแบบไทยเดิม และแบบไทยสากล ซึ่งเพลงเหล่านี้นิยมใช้คำประพันธ์ชนิดกลอนสุภาพมากกว่าคำประพันธ์ชนิดอื่น ๆ เช่น เพลงลาวเจริญศรี เพลงลาวแพน เพลงเขมรไทรโยค เป็นต้น สำหรับร้อยกรองสำหรับเด็กนิยมใช้มากเช่นกัน

ตัวอย่าง

ศิลปกรรมนำใจให้สร้างโลก	ช่วยบรรเทาทุกข์ในโลกให้เดือดหาย
จำเรี่ยตาพาใจให้สบาย	อีกร่างกายก็จะพลอยสุขสราญ
แม้ผู้ใดไม่นิยมชมสิ่งงาม	เมื่อถึงยามเศร้าอรุณาสงสาร
เพราะขาดเครื่องระงับดับรำคาญ	โสดใดจะสมานซึ่งดวงใจ

(เวฬุกรรม)

หรือ

ชมดอกไม้แบ่งบานตลอด	ฝูงภมรระว่อนไผ่ผา
ดอกทิกุลยี่สุนจำปา	ลมพัดพารำเพยขจร
เกดกะทินส่งกลิ่นหอมฟุ้ง	กำจายจรุงระรื่นเกสร
จันทร์กระพ้อข้างล่อภมร	ให้หลงเวียงว่อนบินว่อนตาม

(ลาวดวงดอกไม้)

2) งานวิจัยที่เกี่ยวข้อง

ชวน เพชรแก้ว (2519) ได้ศึกษาวิจัยเรื่อง "การวิเคราะห์และเลือกผลงานของนักเขียนบทร้อยกรองร่วมสมัยมาใช้ในการสอนแต่งคำประพันธ์ในระดับชั้นมัธยมศึกษาตอนปลาย" ผลการดำเนินการวิจัย ดังนี้

1. วัตถุประสงค์

การวิจัยนี้มีจุดมุ่งหมายที่จะศึกษาและวิเคราะห์บทร้อยกรองร่วมสมัยในด้านแนวความคิด และกลวิธีในการเขียน เพื่อที่จะนำผลที่ได้มาเสนอในการปรับปรุงการเรียนการสอนแต่งคำประพันธ์ในชั้นมัธยมศึกษาตอนปลายให้เหมาะกับยุคสมัยยิ่งขึ้น

2. วิธีดำเนินการค้นคว้าและวิจัย

2.1 นำผลการค้นคว้าเกี่ยวกับบทร้อยกรองเด่น ๆ ของนักเขียนบทร้อยกรองร่วมสมัย ซึ่งเป็นผลงานวิจัยของนางสาว นัยนา สุทธิธรรม มาคัดเลือกนักเขียนบทร้อยกรองร่วมสมัยสืบต่อไป

2.2 สร้างแบบสอบถามความคิดเห็นเกี่ยวกับนักเขียนบทร้อยกรองร่วมสมัย โดยมีตัวอย่างผลงานของนักเขียนประกอบให้ผู้ทรงคุณวุฒิ 18 ท่าน ซึ่งอาจารย์ผู้สอนภาษาไทยผู้เชี่ยวชาญภาษาไทย ฯลฯ แสดงความคิดเห็น และให้อันดับความเชื่อถือที่มีต่อนักเขียนบทร้อยกรองร่วมสมัย

2.3 นำข้อมูลที่ได้มาวิเคราะห์ เพื่อคัดเลือกนักเขียนบทร้อยกรองร่วมสมัยที่ได้รับความนิยมเชื่อถือสูงสุด 4 คน

2.4 ศึกษาวิเคราะห์บทร้อยกรองของนักเขียนทั้ง 4 คน ในด้านแนวความคิดและกลวิธีในการเขียน (ชนิดรูปแบบคำประพันธ์ และศิลปการประพันธ์)

2.5 เปรียบเทียบแนวความคิดและกลวิธีในการเขียนที่วิเคราะห์ได้กับนักเขียนบทร้อยกรองร่วมสมัย 4 คน ซึ่งปรากฏในผลงานวิจัยของนางสาวนัยนา สุทธิธรรม

2.6 ศึกษาหลักสูตรการสอนแต่งคำประพันธ์ในชั้นมัธยมศึกษาตอนปลาย โดยอาศัยผลที่วิเคราะห์ได้

3. ผลการวิจัย

3.1 นักเขียนบทร้อยกรองร่วมสมัย 4 คน ที่ได้รับความนิยมเชื่อถือจากผู้ทรงคุณวุฒิคือ "ทีปกร" เนาวรัตน์ พงษ์ไพบูลย์, จินตนา ปิ่นเฉลียว, และ ทวีปวร

3.2 จากการวิเคราะห์บทร้อยกรองของนักเขียนร่วมสมัยทั้ง 4 คน ปรากฏว่านักเขียนบทร้อยกรองทั้ง 4 คน มีแนวความคิดกว้างขวางในเรื่องต่าง ๆ ที่แตก

ต่างกันมาก ส่วนแนวความคิดร่วมที่มีเหมือน ๆ กันคือ แนวความคิดเกี่ยวกับสภาพสังคม และการเมืองและการจรรโลงสังคม ส่วนกลวิธีในการเขียน นักเขียนบทร้อยกรองทั้ง 4 คน ยึดถือฉันทลักษณ์โบราณอยู่ บางคนพยายามคิดแปลงโดยไม่จำกัดคณะหรือสัมผัสที่เคร่งครัดนักและใช้คำประพันธ์หลายชนิดมาแต่งสลับกัน ในบางบทได้นำเอาเพลงพื้นบ้านหรือบทร้อยกรองจาก วรรณคดีเก่า ๆ ซึ่งมีชื่อเสียงมาผสมผสานกับความคิดใหม่ ทางด้านการใช้คำพบว่ามีการใช้ถ้อยคำตรงไปตรงมา การใช้คำอ่อนหวานแต่ก็สรรคำอย่างประณีต การใช้คำรุนแรง หรือคำไม่สุภาพ แนวการเขียนส่วนใหญ่มีทั้งผู้แต่งในลักษณะ "ศิลป์เพื่อศิลป์" และ "ศิลป์เพื่อชีวิต" อย่างไรก็ตามผู้วิจัยพบว่าแง่มุมการเขียน เน้นการสะท้อนภาพสังคมและการเมือง ในแง่มุมต่าง ๆ กว้างขวาง และลึกซึ้งยิ่งขึ้น และมีแนวความคิดหลายประการที่แตกต่างจากแนวความคิดของนักเขียน ในผลงานของนางสาว นัยนา สุทธิธรรม

ผะอบ ไปสะกฤษณะ และคณะ (2521) ได้ศึกษาวิจัยเรื่อง "เพลงกล่อมเด็กและเพลงประกอบการเล่นของเด็กภาคกลาง 16 จังหวัด ผลการดำเนินการวิจัย ดังนี้

1. วัตถุประสงค์

- 1.1 เพื่อรวบรวม ศึกษา วิเคราะห์ บทกล่อมเด็กและบทประกอบการเล่นของเด็กในภาคกลาง 16 จังหวัด ในด้านภาษา วรรณคดี และความสัมพันธ์กับสังคม
- 1.2 เพื่อเปรียบเทียบบทนั้น ๆ ในจังหวัดต่าง ๆ เพื่อให้ทราบเอกลักษณ์ของภาคกลาง
- 1.3 เพื่อนำสิ่งดีงามและเหมาะสมมาเป็นจุดเริ่มต้นในการปรับปรุง เติบโตสร้างให้เป็นแหล่งวิทยาการเพื่อจะได้ศึกษา ค้นคว้า วิจัยในด้านวิชาการวรรณกรรมสำหรับเด็กและวรรณกรรมชาวบ้านต่อไป
- 1.4 เพื่ออนุรักษ์เป็นสมบัติวัฒนธรรม และเผยแพร่ให้เห็นคุณค่าของเพลงกล่อมเด็กและเพลงประกอบการเล่นของเด็ก เพื่อนำไปใช้เป็นประโยชน์ต่อไป

2. วิธีดำเนินการวิจัย

- 2.1 รวบรวมรายงานการวิจัยที่มีส่วนเกี่ยวข้องกับการวิจัยนี้ที่ผู้อื่น เคยศึกษาไว้
- 2.2 สุ่มตัวอย่างวิทยากรจากชาวบ้าน 16 จังหวัด โดยเลือกมาจังหวัดละ 4 ตำบล

2.3 ศึกษาเปรียบเทียบข้อมูลที่ได้มาอย่างละเอียดในด้านรูปแบบ ภาษา เนื้อหา วัฒนธรรม คุณค่าทางด้านวรรณศิลป์และสังคม

2.4 วิเคราะห์เหตุผลที่วรรณกรรมบางเรื่องเสื่อมคลายไป และหาวิธีแก้ไข และข้อควรปฏิบัติ

3. ผลการวิจัย

3.1 วรรณกรรมได้วรรณกรรมสำหรับเด็ก และวรรณกรรมชาวบ้าน ภาคกลางเพิ่มขึ้น

3.2 ผู้ศึกษาและผู้สนใจจะได้ประโยชน์ ดังนี้

3.2.1 ความรู้เพิ่มเติมในบทกล่อมเด็ก บทประกอบการเล่นของเด็ก ภาคกลางทั้งโบราณและปัจจุบัน

3.2.2 ได้ทราบคุณค่าทั้งในด้านภาษา วรรณคดี และความสัมพันธ์ กับสังคม

3.2.3 ได้ทราบวัฒนธรรมท้องถิ่นอันเป็นเอกลักษณ์ของภาคกลาง

3.3 หน่วยงานที่เกี่ยวข้องจะได้ทราบวิธีอนุรักษ์และวิธีเผยแพร่ และสนับสนุนในการนำบทกล่อมเด็กและบทประกอบการเล่นของเด็ก ไปเผยแพร่และใช้ให้เป็น ประโยชน์ทั้งในด้านการศึกษาและในสังคม

สุธิวงศ์ พงษ์ไพบูลย์ (2524) ได้ศึกษาวิจัยเรื่อง "วิเคราะห์สารัตถะ เพลง กล่อมเด็กภาคใต้" ผลการดำเนินการวิจัยดังนี้

1. วัตถุประสงค์

การศึกษาค้นคว้าครั้งนี้มีจุดมุ่งหมายเพื่อวิเคราะห์สารัตถะเพลงกล่อมเด็กภาคใต้ ของชาวไทยในภาคใต้ที่นับถือพุทธศาสนา โดยพิจารณาจากบทบาทและหน้าที่ของบทเพลง กล่อมเด็กกลุ่มนี้ที่มีต่อสังคม และมุ่งพิจารณาเฉพาะสารัตถะอันเป็นเจตนารมณ์เดิมของผู้ แต่งบทเพลงแต่ละบทเป็นหลัก

2. ผลการวิจัย

จากการศึกษาพบว่า เพลงกล่อมเด็กภาคใต้ส่วนใหญ่มิได้เกิดจากมูลเหตุที่มีวัฒนธรรมการรับกล่อมเพื่อให้เด็กนอนหลับเร็วและหลับสนิท แต่ทว่าส่วนมากเกิดขึ้น เพราะชาวภาคใต้นิยมเล่นเพลงกล่อมเด็กเป็นบทปฏิพากย์ ร้องโต้ตอบกัน เพื่อแสดงความ รอบรู้ และความมีปฏิภาณ แก่คารมกันอย่างฉับพลัน เพลงกล่อมเด็กภาคใต้จึงมีมากทั้ง

ด้านปริมาณและคุณภาพ เฉพาะที่พบหลักฐานแล้วมีไม่น้อยกว่า 4,300 บท เนื้อหาสาระก็ มีอย่างกว้างขวาง และเป็นผลได้เพลงกล่อมเด็กภาคใต้มีบทบาทและหน้าที่หลายประการ

ผลจากการศึกษาพบว่า มีบทบาทและหน้าที่สำคัญ จำแนกได้เป็น 6 ประการคือ 1 ใ้รับกล่อมเพื่อให้เด็กนอนหลับเร็วและหลับสนิท 2 เพื่อความบันเทิงใจ 3 เป็นเครื่องสื่อสารชาวบ้านเพื่อให้ความรู้และความคิดเห็นทั่ว ๆ ไป 4 ใช้เป็นเครื่องปลุก ผิงกุดบุตรและกุดธิดา เพื่อให้มีคุณภาพและคุณธรรมสูง 5 เพื่อปกป้องรักษาปัดไลงานของ สังคม และ 6 เพื่อปกป้องสิทธิอันพึงมีพึงได้โดยชอบธรรมจากสังคม ในบรรดาบทบาทและ หน้าที่เหล่านี้ยังพบว่า บทบาทและหน้าที่ที่เด่นที่สุดคือ การใช้เครื่องสื่อสารชาวบ้าน รอง ๆ ลงมาคือ ใช้เป็นเครื่องอบรมสั่งสอนเพื่อปลุกผิงคุณธรรม การอนุรักษ์วัฒนธรรม และการปก ปองสิทธิอันพึงมีพึงได้ ส่วนที่มุ่งใ้รับกล่อมนอนหลับโดยตรงว่า ในแต่ละแห่งที่ศึกษามี ไม่เกินร้อยละห้าของจำนวนบทเพลงทั้งหมดที่รวบรวมได้ในถิ่นนั้น ๆ

ผลจากการวิเคราะห์สารัตถะพบว่า บทเพลงกลุ่มที่มีบทบาทและหน้าที่มุ่ง กล่อมให้เด็กนอนหลับ และบทเพลงกลุ่มที่มุ่งให้ความบันเทิงมักไม่เน้นที่สารัตถะ ส่วนบท เพลงที่มุ่งให้มีบทบาทและหน้าที่อื่น ๆ จำแนกสารัตถะได้เป็น 3 ลักษณะ คือ 1 สารัตถะที่เกี่ยวกับส่วนปัจเจกชน มุ่งชี้แนะใ้บุคคลสร้างคุณสมบัติเฉพาะคน เพื่อความอยู่ รอด อยู่อย่างมีความสุข และก้าวหน้าในชีวิต ได้แก่การทำตนใ้เป็นคนมีคุณภาพ ฝ่าย ชายต้องศึกษาหาความรู้พิเศษหญิงและชายต้องไม่ละเมิดศีลห้า ต้องมีคุณธรรม โดยเฉพาะ อย่างยิ่งเมตตาธรรมรวมทั้งกตัญญูกตเวทิตา ต้องวางตนใ้เหมาะสมกับฐานะ เพศ และ วัย 2 สารัตถะที่เกี่ยวกับสถาบันครอบครัว เน้นเรื่องเกณฑ์การเลือกคู่ครองศิลปะในการ ครองรักครองเรือนความรับผิดชอบต่อครอบครัว การซื้อสัตย์ต่อคู่ครอง การรักษาเกียรติยศ ร้องกันและกัน ซึ่งปัญหาอันเกิดจากสามีถือสิทธิ์เหนือภรรยา และปัญหาอันเกิดจากเครือ ญาติที่เข้ามาเกี่ยวข้อง 3 สารัตถะที่เกี่ยวกับสถาบันสังคม เน้นใ้การปกป้องรักษาวัฒนธรรม การเอื้ออาทรต่อค่านิยมของสังคม การเคารพนับประเพณีและการจรโลงศาสนา การปก ปองสิทธิอันพึงมีพึงได้โดยชอบธรรมจากสังคม การท้วงติงการใช้สิทธิหรืออำนาจของบางคน บางพวกที่เขารัดเขาเปรียบคนอื่นโดยไม่ชอบธรรม คำหนิความประพฤติของผู้บริหารและผู้มี หน้าที่ใ้บริการแก่สังคมเป็นรายตัวมากกว่าที่จะเสนอแนวทางเพื่อปฏิรูปสังคม หรือการหลีกเลี่ยงปัดไลงานของสังคม ไม่คำหนิระบบ ระเบียบหรือกฎเกณฑ์ของสังคม มีกล่าวถึง ปัญหาการประกอบอาชีพ ปัญหาเศรษฐกิจ และปัญหาช่องว่างระหว่างคนรวยกับคนจน และต่างศักดิ์ต่างชนชั้นกันบ้างในบางบท

กมล การกุศล (2526) ได้ศึกษาวิจัยเรื่อง "เพลงเด็กเมืองแพร่" ผลการดำเนินการวิจัย ดังนี้

1. วัตถุประสงค์

- 1.1 เพื่อรวบรวมเพลงเด็กในจังหวัดแพร่ไว้เป็นเป็นลายลักษณ์อักษร
- 1.2 เพื่อศึกษาและจำแนกประเภทของเพลงเด็กในจังหวัดแพร่
- 1.3 เพื่อศึกษาและวิเคราะห์เนื้อหาของเพลงเด็กในจังหวัดแพร่ ในด้านสภาพสังคมและชีวิตความเป็นอยู่ สภาพภูมิศาสตร์ของท้องถิ่น และคุณค่าทางอารมณ์

2. วิธีดำเนินการวิจัย

2.1 การศึกษาวิจัยครั้งนี้จำกัดลงเฉพาะในเขตจังหวัดแพร่ ซึ่งประกอบด้วยอำเภอต่าง ๆ 7 อำเภอ คือ อำเภอเมืองแพร่ อำเภอสูงเม่น อำเภอร้องกวาง อำเภอสอง อำเภอลอง อำเภอวังชิ้น และอำเภอเด่นชัย

2.2 วิทยากรที่ใช้ข้อมูลเป็นผู้ที่มีภูมิลำเนาอยู่ในจังหวัดแพร่ ไม่จำกัดเพศ อายุตั้งแต่ 40 ปีขึ้นไป และยังสามารถจดจำเนื้อเพลงเด็กได้

2.3 การศึกษาวิจัยครั้งนี้มุ่งทางด้านเนื้อเพลงเท่านั้น ไม่เกี่ยวข้องกับทางด้านทำนองเพลงแต่อย่างใด

3. ผลการวิจัย

3.1 เพลงเด็กเมืองแพร่ ได้ชี้ให้เห็นถึงสภาพสังคมและชีวิตความเป็นอยู่ของชาวแพร่ดังนี้

3.1.1 การอาชีพ มีการทำไร่ทำนา การเก็บของป่า การจับปลา การเลี้ยงสัตว์ การค้าขาย การทอผ้า

3.1.2 อาหารการกิน เป็นอาหารที่ปรุงง่าย ๆ ประหยัด และอร่อย เมื่อรับประทานกับข้าวหนึ่ง (ข้าวเหนียว) เช่น แกง ตำ หมก ย่าง เป็นต้น

3.1.3 สุขภาพอนามัย โรคภัยไข้เจ็บที่กล่าวถึง คือ โรคพิษ โรคพยาธิ โรคกลากเกลื้อน ชาวแพร่คำนึงถึงการรักษาความสะอาดและสุขภาพอนามัยมากคนที่สกปรก ผอมจืด หรืออ้วน เป็นที่รังเกียจ หรือถูกล้อเลียน

3.1.4 การเลี้ยงดูและอบรมสั่งสอนเด็ก ผู้ที่ทำหน้าที่เลี้ยงดูเด็กมีทั้งพ่อแม่ปู่ย่าตายายและพี่ของเด็ก แต่ส่วนใหญ่พ่อแม่ของเด็กมักจะต้องออกไปทำงานนอกบ้าน จึง ปลัดขยภาระการเลี้ยงดูเด็กไว้ให้กับปู่ย่าตายายหรือพี่ของเด็ก แต่ผู้เลี้ยงดูเด็กจะเป็นใครก็ตามล้วนแต่เอาใจใส่ทะนุถนอมเด็กเป็นอย่างดี เอาใจใส่ในการจับกลุ่มให้เด็กหลับ

เอาใจใส่ด้านความเป็นอยู่ เล่นกับเด็ก หรือสอนให้เด็กเล่น ในด้านการส่งเสริมเด็กนั้นมีทั้งการสอนโดยตรงและโดยอ้อม เช่น สอนให้รักพ่อแม่ปู่ย่าตายาย ให้เป็นคนขยันขันแข็ง ให้มีความเชื่อเพื่อพ่อแม่ ไม่ตระหนี่ถี่เหนียว ให้รู้จักเคารพในกติกา ไม่ให้ประพฤติผิดทางเพศ ไม่ให้เป็นคนลัทธิขโมยน้อย ให้ยึดมั่นในศาสนา ให้รู้จักสำรวจมรสุมปากสงบคำ

3.2 เพลงเด็กเมืองแพร่ สะท้อนให้เห็นถึงสภาพภูมิศาสตร์ของเมืองแพร่ ดังนี้

3.2.1 มีภูเขาและป่าไม้อยู่มากมาย

3.2.2 มีไร่่นามาก

3.2.3 มีแม่น้ำลำคลองหลายสาย

3.2.4 มีพืชพรรณหลายชนิด ทั้งที่ชาวบ้านปลูกเป็นการอาชีพ และที่ออกงามเติบโตขึ้นเองตามไร่่นาป่าเขา

3.2.5 มีสัตว์หลายชนิด ทั้งสัตว์เลี้ยงและสัตว์ป่า

3.2.6 กล่าวถึงปรากฏการณ์ธรรมชาติ เช่น เดือนหงาย น้ำท่วม

3.3 เพลงเด็กเมืองแพร่ ให้คุณค่าทางอารมณ์ในด้านต่าง ๆ คือ อารมณ์รัก อารมณ์กอดัน อารมณ์ขัน อารมณ์ประชดประชันกระทบกระทั่ง

ที่ระพล สารคง และสุรินทร์ ตะปนา (2528) ได้ศึกษาวิจัย เรื่อง "วิเคราะห์เพลงกล่อมเด็กอำเภอเคียนซา จังหวัดสุราษฎร์ธานี" ผลการดำเนินการวิจัย ดังนี้

1. วัตถุประสงค์

1.1 เพื่อรวบรวมบทเพลงกล่อมเด็กในอำเภอเคียนซา ที่แสดงถึงลักษณะภูมิหลังในอดีต

1.2 เพื่อเปรียบเทียบจำนวน ภาษาถิ่นกับภาษาไทยทั่วไปตามนัยและความหมายจากบทเพลงกล่อมเด็ก

1.3 เพื่อเป็นการฟื้นฟู ศิลปทางภาษาของท้องถิ่น ซึ่งเป็นมรดกทางวัฒนธรรมอย่างหนึ่งของชาวภาคใต้

2. วิธีดำเนินการค้นคว้าและวิจัย

2.1 ขอบเขตของการศึกษา

ในการศึกษาค้นคว้าครั้งนี้ ได้ศึกษาประวัติและสภาพท้องถิ่น อันเป็นแหล่งที่มาของบทเพลงกล่อมเด็กและเพลงกล่อมเด็กในอำเภอเคียนซา แล้วนำเพลงกล่อมเด็กมา

วิเคราะห์ภาษาถิ่น และความหมาย ที่เกี่ยวข้องกับสภาพแวดล้อม โดยการสัมภาษณ์และศึกษาจากบุคคลสูงอายุ ในท้องถิ่น

2.2 วิธีดำเนินการ

2.2.1 ศึกษาสภาพแวดล้อมทั่วไปของอำเภอเคียนซา

2.2.2 ศึกษาค้นคว้าจากแหล่งความรู้ต่าง ๆ เช่น ห้องสมุดวิทยาลัยครูสุราษฎร์ธานี และหอสมุดประชาชนจังหวัดสุราษฎร์ธานี

2.2.3 สัมภาษณ์บุคคลที่มีความรู้เกี่ยวกับภูมิหลังและบทเพลงกล่อมเด็กในอำเภอเคียนซาและท้องถิ่นใกล้เคียง

2.2.4 นำบทเพลงกล่อมเด็กมาศึกษาวิเคราะห์

2.2.5 เรียบเรียงและเสนอผลงานการศึกษาค้นคว้าในรูปของรายงาน

3. ผลการวิจัย

ในการวิเคราะห์เพลงกล่อมเด็กอำเภอเคียนซา พบว่า เพลงกล่อมเด็กในอำเภอนี้เป็นเพลงกล่อมเด็กที่กำเนิดขึ้นในท้องถิ่นบ้าง แต่ไม่มากนัก นอกจากนั้นเป็นบทเพลงที่ได้รับมาจากท้องถิ่นอื่นที่อพยพเข้ามาทำมาหากิน และส่วนใหญ่ในชนบทยังนิยมใช้กล่อมเด็กอยู่มาก โดยเฉพาะผู้สูงอายุ และผู้ราที่สามารถจดจำเหตุการณ์ในอดีตได้ดี

ดังนั้นเพลงกล่อมเด็กในอำเภอเคียนซา จึงมักจะซ้ำ ๆ และมีทำนองลีลาการร้องคล้าย ๆ กัน กับท้องถิ่นอื่น ๆ ซึ่งพอจะสรุปสาระสำคัญของเนื้อหาและความหมายของบทเพลงได้ดังต่อไปนี้

3.1 การวิเคราะห์ฉันทลักษณ์ โดยทั่วไปเพลงกล่อมเด็กในอำเภอนี้จะมีแปดวรรค วรรคละ 4-6 คำ แต่มีบางบทอาจมีหลายคำและหลายวรรค ตามความหมายและความนิยมของคนในถิ่น ส่วน คำนำ คำขึ้นต้น ตลอดถึงคำคล้องจองมีลักษณะ ดังนี้

คำขึ้นต้น มักใช้คำว่า เฮอ-เฮอ, ฮา-เฮอ, ฮือ-ฮือ หรือ ครือน้อง

คำลงท้ายของเพลง มักจะมีคำว่า เหน

คำสัมผัสคล้องจอง ใช้คำสุดท้ายของวรรคแรก สัมผัสกับคำที่หนึ่งหรือที่สองของวรรคที่สอง และคำสุดท้ายของวรรคที่สองจะสัมผัสกับคำสุดท้ายของวรรคที่สาม ต่อเนื่องกันไป

3.2 ลักษณะของเพลงกล่อมเด็ก ได้วิเคราะห์ และจำแนกออกเป็นประเภทตามลักษณะของเนื้อหา ในบทเพลงกล่อมเด็ก คือ

3.2.1 เพลงกล่อมเด็กที่สะท้อนให้เห็นถึงประเพณีเก่าแก่ในท้องถิ่น ตลอดจนสภาพแวดล้อม อาชีพ และ การดำรงชีวิตในอดีต เพลงกล่อมเด็กประเภทนี้จะทำให้เห็นมโนทัศน์ และสภาพชีวิตที่ตกทอดอยู่ในไร่ นาป่า เขา และทรัพยากรธรรมชาติในท้องถิ่น อันควรแก่การอนุรักษ์ให้ยืนยาว

3.2.2 เพลงกล่อมเด็กที่มีต้นกำเนิดมาจากนิทานประจําปราง และวรรณคดีอันเก่าแก่ของพื้นบ้าน เช่น เรื่อง มโนราห์ นางสิบสอง เรื่องสังข์ทอง และประวัติศาสตร์ ที่มีการเล่าต่อ ๆ กันมา เพลงประเภทนี้ไม่มากนัก เนื่องจากพื้นฐานทางความรู้ด้านวรรณคดี ในถิ่นทุรกันดาร ยังมีน้อย อาศัยที่เล่าต่อ ๆ กันมาก และนำมาร้อยกรองเป็นบทเพลงกล่อมเด็กบ้าง แต่โดยการเลียนแบบขออย่างเป็นทางการส่วนใหญ่

3.2.3 เพลงกล่อมเด็กที่เป็นคติความเชื่อ และคำสอนใจกุดบุตร กุศลศรัทธาที่ร้อยกรองมาเป็นบทเพลง เพื่อเตือนใจด้านจรรยา รวมถึง การประกอบภาระกิจประจำวันของสตรีในอดีต การแต่งกายตลอดถึงการวางตนที่มีแนวปฏิบัติ ที่สังคมในอดีตยอมรับ ซึ่งชี้ให้เห็น คตินิยม และความผันแปรด้านวัฒนธรรม ที่มีการเปลี่ยนแปลงอยู่ตลอดเวลา และได้สะท้อนให้เห็นความแตกต่างกับวิถีชีวิตในอดีตกาลที่ผ่านมาโดยชัดเจน

3.2.4 เพลงกล่อมเด็ก ทำนอง ประโลมโลก หรือบทเกี้ยว ทวารวดี บทพรรณนาและเปรียบเทียบ แสดงให้เห็นความต้องการทางด้านพันธภาพ ของวัยหนุ่มสาว และการแสดงออกของสตรีในบทหรือกรองของภาษาแทนคำพูด เกี่ยวกับการขอร้องเชิญชวน การได้ตอบ และแสดงความรู้สึกออกมาเป็นบทเพลง ซึ่งเพลงประเภทนี้จะมีมากเป็นพิเศษทุกท้องถิ่น เพราะที่เลี้ยงน้องสมัยก่อนมา ย่อมอยู่กับเหย้าเฝ้ากับเรือน ไม่ต้องออกไปประกอบอาชีพนอกบ้านเหมือนปัจจุบัน เนื่องจากต้องเลี้ยงน้องแทนแม่ไปประกอบอาชีพการเกษตร เหตุนี้ผู้ราชจึงมักไปเกี้ยวทวารวดีบ่อย ๆ เข้าจึงมีบทเพลงกล่อมเด็กประเภทนี้มากกว่าประเภทอื่น ๆ

3.2.5 เพลงกล่อมเด็กทำนองทยาบโตน ไร่สวรรค์ และการร้องเพลงเดี่ยวคี่ คำทอ ซึ่งเป็นการแสดงออกเพื่อได้ตอบฝ่ายตรงกันข้าม เพลงชนิดนี้มีน้อยแต่ถ้าจะให้ลึกซึ้งแล้ว ถือว่าเป็นศิลปะทางภาษาอย่างหนึ่งที่ควรหยิบยกมาแสดงไว้ด้วย

3.3 การถ่ายทอดและการแพร่กระจายของเพลงกล่อมเด็ก พบว่าในสังคมสมัยแต่ก่อนมานั้น ส่วนมากมีสภาพเป็นชนบททั้งหมด และมีอาชีพการเกษตรเป็นส่วนใหญ่ การติดต่อไปมาหาสู่ซึ่งกันและกัน จะต้องเป็นไปตามจุดหมายของเมืองต่อเมืองบ้านต่อบ้าน ตลอดจนการอพยพไปทำมาหากินในต่างถิ่น การไปมาหาสู่สัมพันธ์กันเสมอ ๆ นี้

จึงมีการล่าต่อจุดจำและเลียนแบบกันมาทุกระยะ จึงทำให้เพลงกล่อมเด็กสืบทอดและแพร่กระจายอยู่ได้

3.4 สำนวนและประโยชน์ของเพลงกล่อมเด็ก ซึ่งสมควรจะมีการฟื้นฟู นั้น พบว่า เพลงกล่อมเด็กได้แสดงถึงแนวคิดทางสร้างสรรค์มีประโยชน์ต่อสังคมคือ ทำให้เห็นคุณค่าของศิลปวัฒนธรรมไทยในชนบท ครั้งอดีต ในเรื่องที่เกี่ยวข้องกับการแสดงออกด้าน ภาษาความรักในเชื้อชาติเผ่าพันธุ์ การรักษาเอกลักษณ์ และการยกย่องผู้มีอาวุโส การ แต่งกายในท้องถิ่น ตลอดจนภาพชีวิตที่สะท้อนให้เห็นสภาพภูมิหลังในอดีตที่ทุกคนควรจำ ใตใจไว้

ถ้าไพพรรณ ทิพัฒน์วิวัฒนาการย์ (2530) ได้ศึกษาวิจัยเรื่อง "การวิเคราะห์งาน เรียงร้อยกรองภาษาไทยของนักเรียนชั้นมัธยมศึกษาปีที่ 5 เขตการศึกษา 1" ผลการ ดำเนินการวิจัยมีดังนี้

1. วัตถุประสงค์ของการวิจัย

เพื่อวิเคราะห์งานเรียงร้อยกรองของนักเรียนชั้นมัธยมศึกษาปีที่ 5 เขตการศึกษา 1 ในด้านฉันทลักษณ์ เนื้อหาสาระ การใช้ถ้อยคำ กวีโวหาร และความคิดสร้างสรรค์

2. วิธีดำเนินการวิจัย

ตัวอย่างประชากรเป็นนักเรียนชั้นมัธยมศึกษาปีที่ 5 ในเขตการศึกษา 1 จำนวน 353 คน เครื่องมือที่ใช้ในการวิจัยคือ แบบสอบและเกณฑ์การวิเคราะห์งานเรียง ร้อยกรองแบบตอบเป็นงานเขียนร้อยกรองแบ่งออกเป็น 2 ตอน ตอนที่ เกี่ยวกับสถานภาพ ของผู้ตอบแบบสอบ ตอนที่ 2 เป็นการเขียนงานเรียงร้อยกรองภาษาไทย 2 ชิ้น คือ กาพย์ยานี (5-6 พยางค์ต่อบรรทัด) 2 บท และกลอนสุภาพ (7-9 พยางค์ต่อบรรทัด) 2 บท เกณฑ์การวิเคราะห์งานเรียงร้อยกรองภาษาไทย แบ่งเป็น 5 ตอน คือ ฉันทลักษณ์ เนื้อหาสาระการใช้ถ้อยคำ กวีโวหาร และความคิดสร้างสรรค์ ข้อมูลที่ได้รับนำมาวิเคราะห์ โดยใช้ร้อยละค่ามัธยิมเลขคณิต ส่วนเบี่ยงเบนมาตรฐาน และเสนอในรูปตารางประกอบ คำบรรยาย

3. ผลการวิจัย

ผลการวิจัยปรากฏว่า นักเรียนชั้นมัธยมศึกษาปีที่ 5 สามารถเขียนงาน ร้อยกรองประเภทกาพย์ยานี 1) ด้านฉันทลักษณ์อยู่ในระดับ 4 (ดี) หมายถึง งานเขียน ร้อยกรองเขียนได้ถูกต้องตามกฎเกณฑ์เป็นระเบียบตามลักษณะบังคับทุกด้าน 2) ด้านเนื้อ

หาสาระอยู่ในระดับ 3 (เกือบดี) หมายถึง งานเขียนร้อยกรองมีเนื้อหาสอดคล้องกันพอสมควร แต่มีข้อควรปรับปรุงบ้างเล็กน้อยไม่เกิน 2 ที่ 3) ด้านการใช้ถ้อยคำ อยู่ในระดับ 3 (เกือบดี) หมายถึงงานเขียนร้อยกรองใช้ถ้อยคำถูกต้องทั้งในด้านการสะกดคำและการสื่อความหมาย แต่มีข้อควรปรับปรุงเล็กน้อยรวมแล้วไม่เกิน 2 ที่ 4) ด้านกวีโวหาร อยู่ในระดับ 3 (เกือบดี) หมายถึง งานเขียนร้อยกรองมีความไพเราะ สร้างความประทับใจและให้จินตนาการด้วยวิธีการต่าง ๆ แต่ยังมีข้อควรปรับปรุงไม่เกิน 2 ที่ 5) ด้านความคิดสร้างสรรค์ อยู่ในระดับ 3 (เกือบดี) หมายถึง งานเขียนร้อยกรอง มีกระบวนการทางศิลปะการสะท้อนปัญหาตามที่เห็นจริงออกมา ชี้ให้เห็นถึงเหตุของปัญหาหรือที่มาอย่างถูกต้องได้ แนวทางแก้ปัญหา สรุปความและนำเสนอด้านความคิดใหม่ ๆ ที่เป็นของตนเอง แต่ยังมีข้อปรับปรุงรวมแล้วไม่เกิน 2 ที่

ร้อยกรองประเภทกลอนสุภาพ นักเรียนชั้นมัธยมศึกษาปีที่ 5 สามารถเขียนงานร้อยกรองประเภทกลอนสุภาพ 1) ด้านสัมผัสลักษณะอยู่ในระดับ 3 (เกือบดี) หมายถึง งานเขียนร้อยกรองเขียนได้ถูกต้องตามกฎเกณฑ์เป็นระเบียบตามลักษณะบังคับแต่มีข้อควรปรับปรุงอยู่บ้าง รวมแล้วไม่เกิน 2 ที่ 2) ด้านเนื้อหาสาระอยู่ในระดับ 3 (เกือบดี) หมายถึง งานเขียนร้อยกรองมีเนื้อหาสอดคล้องกันพอสมควร แต่มีข้อควรปรับปรุงบ้างเล็กน้อยไม่เกิน 2 ที่ 3) ด้านการใช้ถ้อยคำ อยู่ในระดับ 3 (เกือบดี) หมายถึง งานเขียนร้อยกรองใช้ถ้อยคำถูกต้องทั้งในด้านการสะกดคำและการสื่อความหมาย แต่มีข้อควรปรับปรุงเล็กน้อยรวมแล้วไม่เกิน 2 ที่ 4) ด้านกวีโวหาร อยู่ในระดับ 3 (เกือบดี) หมายถึง งานเขียนร้อยกรองมีความไพเราะ สร้างความประทับใจและให้จินตนาการด้วยวิธีการต่าง ๆ แต่ยังมีข้อควรปรับปรุงไม่เกิน 2 ที่ 5) ด้านความคิดสร้างสรรค์ อยู่ในระดับ 3 (เกือบดี) หมายถึง งานเขียนร้อยกรอง มีกระบวนการทางศิลปะการสะท้อนปัญหาตามที่เห็นจริงออกมา ชี้ให้เห็นถึงเหตุของปัญหาหรือที่มาอย่างถูกต้องได้ แนวทางแก้ปัญหา สรุปความและนำเสนอด้านความคิดใหม่ ๆ ที่เป็นของตนเอง แต่ยังมีข้อปรับปรุงรวมแล้วไม่เกิน 2 ที่

อมรรัตน์ คงสมบูรณ์ (2541) ได้ศึกษาวิจัยเรื่อง “การสร้างบทเรียนโปรแกรมวิชาภาษาไทย เรื่องการเขียนบทร้อยกรองสำหรับนักเรียนชั้นประถมศึกษาปีที่ 3” ผลการดำเนินการวิจัย ดังนี้

1. วัตถุประสงค์

การวิจัยนี้มีจุดมุ่งหมาย เพื่อหาประสิทธิภาพของบทเรียนโปรแกรมวิชาภาษาไทย เรื่องการเขียนบทร้อยกรองสำหรับนักเรียนชั้นประถมศึกษาปีที่ 3 และเพื่อ

เปรียบเทียบความสามารถในการเขียนบทร้อยกรองของนักเรียน ก่อนและหลังเรียนบทเรียนโปรแกรม

2. วิธีดำเนินการศึกษาค้นคว้าวิจัย

2.1 ขอบเขตด้านเนื้อหา โดยเนื้อหาที่นำมาใช้ในการสร้างบทเรียนโปรแกรม ผู้วิจัยแบ่งเนื้อหาออกเป็น 5 ตอนคือคำสัมผัสคล้องจอง , คำคล้องจอง 2 พยางค์ , คำคล้องจอง 3 พยางค์ , คำคล้องจอง 4 พยางค์ และกลอนสี่

2.2 ประชากรและกลุ่มตัวอย่าง เป็นนักเรียนชั้นประถมศึกษาปีที่ 3 โรงเรียนนิคมสร้างตนเอง จังหวัดสระบุรี (ทิบูลสงคราม 2) สังกัดสำนักงานการประถมศึกษาอำเภอพระพุทธบาท จังหวัดสระบุรี จำนวน 20 คน ที่เรียนในภาคเรียนที่ 2 ปีการศึกษา 2542 เป็นนักเรียนชาย 9 คน เป็นนักเรียนหญิง 11 คน อายุโดยเฉลี่ย 9 ปี

2.3 เครื่องมือที่ใช้ในการวิจัย ได้แก่ บทเรียนโปรแกรมวิชาภาษาไทยเรื่องการเขียนบทร้อยกรองสำหรับนักเรียนชั้นประถมศึกษาปีที่ 3 จำนวน 1 ฉบับ แบ่งเป็น 2 ตอน ตอนที่ 1 แบบทดสอบความเรียงจำนวน 6 ข้อ ตอนที่ 2 แบบทดสอบปรนัยจำนวน 30 ข้อ โดยนำข้อมูลมาวิเคราะห์เพื่อหาประสิทธิภาพของบทเรียนโปรแกรม ตามเกณฑ์มาตรฐาน 80/80 สถิติที่ใช้ในการวิเคราะห์ข้อมูล คือ t - test Dependent

2.4 ระยะเวลาในการทดลอง โดยทำการทดลองในภาคเรียนที่ 2 ปีการศึกษา 2542 ให้เวลาในการทดลอง 3 สัปดาห์ สัปดาห์ละ 5 วัน วันละ 60 นาที

3. ผลการวิจัย

3.1 บทเรียนโปรแกรมวิชาภาษาไทย เรื่องการเขียนบทร้อยกรองสำหรับนักเรียนชั้นประถมศึกษาปีที่ 3 มีประสิทธิภาพ 84.45/78.40

3.2 คะแนนเฉลี่ยของนักเรียนที่เรียนบทเรียนโปรแกรมวิชาภาษาไทย เรื่องการเขียนบทร้อยกรองสำหรับนักเรียนชั้นประถมศึกษาปีที่ 3 หลังเรียนสูงกว่าก่อนเรียนอย่างมีนัยสำคัญทางสถิติที่ระดับ .01 ซึ่งแสดงว่าบทเรียนโปรแกรมวิชาภาษาไทยดังกล่าวสามารถพัฒนาความสามารถในการเขียนบทร้อยกรองของนักเรียนได้